



Clavinova[®]

CLP-825

Panduan untuk Pemilik

Sebelum menggunakan panduan, pastikan untuk membaca "TINDAKAN PENCEGAHAN" pada halaman 4–5.
Untuk informasi mengenai perakitan instrumen, buka petunjuk di halaman 35.

ID

Yamaha Worldwide Representative Offices

English

For details on the product(s), contact your nearest Yamaha representative or the authorized distributor, found by accessing the 2D barcode below.

Deutsch

Wenden Sie sich für nähere Informationen zu Produkten an eine Yamaha-Vertretung oder einen autorisierten Händler in Ihrer Nähe. Diese finden Sie mithilfe des unten abgebildeten 2D-Strichodes.

Français

Pour obtenir des informations sur le ou les produits, contactez votre représentant ou revendeur agréé Yamaha le plus proche. Vous le trouverez à l'aide du code-barres 2D ci-dessous.

Español

Para ver información detallada sobre el producto, contacte con su representante o distribuidor autorizado Yamaha más cercano. Lo encontrará escaneando el siguiente código de barras 2D.

Português

Para mais informações sobre o(s) produto(s), fale com seu representante da Yamaha mais próximo ou com o distribuidor autorizado acessando o código de barras 2D abaixo.

Русский

Чтобы узнать подробнее о продукте (продуктах), свяжитесь с ближайшим представителем или авторизованным дистрибьютором Yamaha, воспользовавшись двухмерным штрихкодом ниже.

Bahasa Indonesia

Untuk detail produk, hubungi perwakilan Yamaha terdekat atau distributor resmi Anda dengan mengakses barcode 2D di bawah ini.

简体中文

如需有关产品的详细信息,请联系距您最近的 Yamaha 代表或授权经销商,可通过访问下方的二维码找到这些代表或经销商的信息。

繁體中文

如需產品的詳細資訊,請聯絡與您距離最近的 Yamaha 銷售代表或授權經銷商,您可以掃描下方的二維條碼查看相關聯絡資料。

한국어

제품에 대한 자세한 정보는 아래 2D 바코드에 액세스하여 가까운 Yamaha 담당 판매점 또는 공식 대리점에 문의하십시오.



https://manual.yamaha.com/dmi/address_list/

Nomor model, nomor seri, kebutuhan daya, dsb., dapat ditemukan pada atau dekat pelat nama, yang berada di bagian dasar unit. Anda harus mencatat nomor seri ini di tempat yang disediakan di bawah dan menyimpan manual ini sebagai catatan permanen untuk pembelian Anda guna membantu identifikasi seandainya dicuri.

No. Model

No. Seri

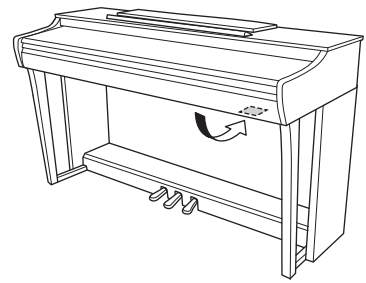

(1003-M06 plate bottom id 01) Pelat nama terletak di bagian bawah unit.

TINDAKAN PENCEGAHAN

BACALAH DENGAN SAKSAMA SEBELUM MELANJUTKAN

Terutama untuk anak, orang tua sebaiknya memberikan panduan mengenai cara menggunakan dan menangani produk ini dengan benar sebelum mulai menggunakannya. Simpanlah panduan ini di tempat yang aman dan mudah dijangkau untuk referensi mendatang.



PERINGATAN

Ikutilah selalu tindakan pencegahan dasar yang tercantum di bawah ini untuk menghindari kemungkinan cedera serius atau bahkan kematian akibat sengatan listrik, korsleting, kerusakan, kebakaran, atau bahaya lainnya. Tindakan pencegahan ini meliputi, tetapi tidak terbatas pada, hal-hal berikut:

Catu daya

- Jangan meletakkan kabel listrik dekat sumber panas, seperti alat pemanas atau radiator. Selain itu, jangan berlebihan menekuk karena dapat merusak kabelnya, atau meletakkan benda berat di atasnya.
- Jangan menyentuh produk atau steker daya pada saat terjadi badai.
- Hanya gunakan tegangan listrik (voltase) yang sudah ditentukan untuk produk. Tegangan listrik (voltase) yang dibutuhkan tercantum pada pelat nama produk.
- Hanya gunakan adaptor AC (halaman 39)/kabel daya yang disertakan atau ditentukan. Jangan gunakan adaptor AC/kabel daya untuk produk lain.
- Periksa steker daya secara berkala dan bersihkan kotoran atau debu yang menempel.
- Sambungkan steker daya dengan erat ke stopkontak AC. Menggunakan produk ketika steker tidak tersambung dengan benar dapat mengundang penumpukan debu pada steker, yang kemudian dapat menyebabkan kebakaran atau luka bakar pada kulit.
- Saat mempersiapkan produk, pastikan bahwa stopkontak AC yang Anda gunakan mudah diakses. Jika terjadi masalah atau kegagalan fungsi, segera matikan listriknya dan cabut stekernya dari stopkontak. Meskipun sakelar daya dimatikan, selama kabel daya tidak dicabut dari stopkontak AC, produk masih akan terhubung ke sumber listrik.
- Jangan sambungkan produk ke stopkontak listrik menggunakan pemanjang stopkontak. Hal tersebut dapat menyebabkan kualitas suara menurun, atau mungkin menyebabkan kepanasan di stopkontak.
- Saat mencabut steker daya, selalu tarik bagian steker dan bukannya kabel. Menarik kabel dapat merusaknya dan menyebabkan sengatan listrik atau kebakaran.
- Jika Anda tidak menggunakan produk untuk waktu yang lama, pastikan untuk menarik steker daya dari stopkontak AC.

Jangan dibongkar

- Produk ini tidak memuat bagian yang dapat diperbaiki oleh pengguna. Jangan mencoba membongkar bagian dalam atau memodifikasinya dengan cara apa pun.

Peringatan bahaya air

- Jangan biarkan instrumen terkena hujan, menggunakannya dekat air, atau dalam kondisi lembap atau basah, atau meletakkan wadah (seperti vas bunga, botol, atau gelas) berisi cairan yang dapat tumpah dan masuk ke celah yang ada. Cairan, misalnya air, yang masuk ke dalam produk dapat menyebabkan kebakaran, sengatan listrik, atau malafungsi.
- Gunakan adaptor AC untuk keperluan dalam ruangan (indoor) saja. Jangan gunakan di lingkungan basah.
- Jangan menyambungkan atau mencabut steker daya dengan tangan basah.

Peringatan bahaya api

- Jauhkan produk dari barang yang mudah terbakar atau api, karena dapat menyebabkan kebakaran.

Unit nirkabel

- Gelombang radio dari produk ini dapat memengaruhi perangkat elektro-medis, seperti implan alat pacu jantung atau implan defibrilator.
 - Jangan gunakan produk di dekat peralatan medis atau di dalam fasilitas medis. Gelombang radio dari produk ini dapat memengaruhi perangkat elektro-medis.
 - Jangan gunakan produk dalam jarak 15 cm (6 inci) dari orang yang memakai implan alat pacu jantung atau implan defibrilator.

Menggunakan bangku (jika disediakan)

- Jangan meletakkan bangku dalam posisi yang tidak stabil karena bisa jatuh tanpa sengaja.
- Jangan memainkan secara serampangan atau berdiri di atas bangku. Menggunakannya sebagai alat atau tangga atau untuk keperluan lain dapat menyebabkan kecelakaan atau cedera.
- Hanya boleh satu orang yang menduduki bangku untuk setiap kalinya, guna mencegah kemungkinan kecelakaan atau cedera.
- Jika sekrup bangku menjadi longgar akibat penggunaan yang berlebihan dalam waktu lama, kencangkan secara berkala menggunakan alat yang ditentukan untuk mencegah kemungkinan kecelakaan atau cedera.
- Awasi anak kecil agar tidak jatuh ke belakang bangku. Karena bangku tersebut tidak ada sandarannya, penggunaan tanpa diawasi dapat menyebabkan kecelakaan atau cedera.

Jika Anda melihat adanya kelainan

- Jika terjadi salah satu dari masalah berikut, segera matikan sakelar daya dan cabut steker daya dari stopkontak. Minta petugas servis yang kompeten di Yamaha untuk memeriksanya.
 - Kabel atau steker daya terkoyak atau rusak.
 - Tercium bau yang tidak biasa atau muncul asap.
 - Produk tertimpa barang, atau terkena air.
 - Suara hilang secara tiba-tiba saat menggunakan produk.
 - Adanya keretakan atau kerusakan yang jelas terlihat pada produk.



PERHATIAN

Selalu patuhi tindakan pencegahan dasar yang ada di bawah untuk menghindari risiko cedera fisik bagi Anda atau orang lain, atau kerusakan terhadap produk ini atau barang lain. Tindakan pencegahan ini meliputi, tetapi tidak terbatas pada, hal-hal berikut:

Perakitan

- Rakitlah produk sesuai urutan yang tepat dengan mengikuti petunjuk dalam panduan ini. Selain itu, pastikan untuk mengencangkan sekrup atau baut secara berkala. Bila tidak dilakukan, hal tersebut dapat mengakibatkan kerusakan pada instrumen atau bahkan mencederai Anda.

Lokasi

- Jangan letakkan produk dalam posisi yang tidak stabil atau lokasi dengan getaran berlebihan, karena produk berisiko jatuh dan menyebabkan cedera.
- Jauhi produk saat terjadi gempa bumi. Guncangan yang kuat saat terjadi gempa bumi dapat menyebabkan produk bergeser atau terjatuh, yang dapat merusak produk atau komponennya, dan berisiko mengakibatkan cedera.
- Saat mengangkat atau memindahkan produk, sebaiknya dilakukan oleh dua orang atau lebih. Mencoba mengangkat produk sendirian dapat mengakibatkan cedera, misalnya cedera punggung, atau berisiko mengakibatkan produk terjatuh dan rusak, yang dapat berujung pada cedera lain.
- Sebelum memindahkan produk, cabut semua kabel yang tersambung untuk mencegah kerusakan pada kabel atau cedera akibat tersandung kabel.

Sambungan

- Sebelum menyambungkan produk ke perangkat lain, matikan daya seluruh perangkat. Sebelum menyalakan atau mematikan semua perangkat, setel semua tingkat volume ke minimal.
- Pastikan untuk mengecilkan tingkat volume seluruh perangkat, kemudian menaikkan kontrol volume secara bertahap saat memainkan produk ke tingkat yang diinginkan.

Penanganan

- Jangan masukkan jari atau tangan ke celah pada penutup tuts atau produk. Selain itu, berhati-hatilah agar penutup tuts tidak menjepit jari Anda.
- Jangan masukkan benda asing, misalnya logam atau kertas ke lubang atau celah pada produk. Bila tidak dilakukan, hal ini dapat menyebabkan kebakaran, sengatan listrik, atau malafungsi.
- Jangan bersandar atau meletakkan barang berat pada produk, dan jangan terlalu kuat menekan tombol, sakelar, atau konektor.
- Jauhkan bagian-bagian yang kecil dari bayi. Anak Anda dapat menelannya secara tidak sengaja.
- Jangan gunakan produk atau headphone untuk waktu yang lama pada tingkat volume yang tinggi atau tidak nyaman, karena dapat menyebabkan kehilangan pendengaran permanen. Jika Anda mengalami kehilangan pendengaran atau denging di telinga, hubungi dokter.
- Cabut steker daya dari stopkontak AC sebelum membersihkan unit. Bila tidak dilakukan, hal ini dapat menyebabkan sengatan listrik.

Yamaha tidak akan bertanggung jawab untuk kerusakan yang disebabkan oleh kesalahan penggunaan atau modifikasi terhadap produk, atau jika data hilang atau musnah.

Selalu matikan instrumen jika tidak sedang digunakan. Meskipun sakelar [⏻] (Siaga/Aktif) sedang dalam status siaga (lampu daya mati), masih akan ada sedikit listrik yang mengalir ke instrumen. Saat tidak sedang menggunakan instrumen untuk waktu yang lama, pastikan Anda mencabut steker daya dari stopkontak AC.

(DMI-11)



PERHATIAN

Saat memindahkan instrumen, selalu pegang bagian bawah unit utama. Jangan memegang penutup tuts atau bagian atas. Kesalahan saat memegang dapat menyebabkan kerusakan pada instrumen atau mencederai diri.

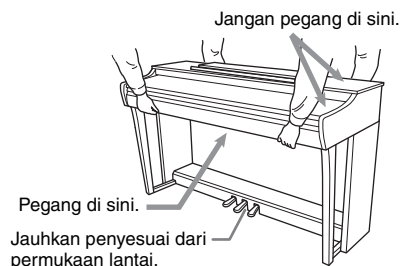

Mengangkut

Jika Anda pindah ke lokasi lain, Anda dapat mengangkut instrumen bersama perlengkapannya. Anda dapat memindah unit apa adanya (terakit), atau Anda dapat membongkar unit seperti saat Anda mengeluarkan dari kotaknya. Angkutlah keyboard dalam posisi terbaring. Jangan menyandarkannya ke dinding atau memberdirikannya pada salah satu sisi. Jangan sampai instrumen mengalami getaran atau guncangan yang berlebihan. Saat mengangkut instrumen dalam keadaan terakit, pastikan semua sekrupnya telah dikencangkan dengan benar dan tidak longgar saat memindahkan instrumen.

PEMBERITAHUAN

Untuk menghindari kemungkinan terjadinya malafungsi/kerusakan pada produk, kerusakan data, atau kerusakan pada properti lainnya, patuhi pemberitahuan berikut.

■ Penanganan

- Jangan gunakan produk ini di dekat TV, radio, peralatan stereo, ponsel, atau perangkat elektrik lain. Jika tidak, produk ini atau perangkat lainnya dapat menghasilkan derau.
- Saat Anda menggunakan produk beserta aplikasi pada perangkat cerdas Anda, seperti smartphone atau tablet, kami menyarankan agar Anda mengaktifkan “Mode Pesawat” pada perangkat untuk menghindari derau akibat jaringan komunikasi. Ketika menyalakan mode pesawat terbang, pengaturan Wi-Fi atau **Bluetooth®** mungkin akan dimatikan. Pastikan untuk menyalakan pengaturan ini sebelum menggunakan produk.
- Jangan biarkan produk terkena debu atau getaran berlebihan, atau suhu yang terlalu panas atau dingin (misalnya, oleh paparan cahaya matahari langsung, di dekat pemanas, atau di mobil pada siang hari) demi mencegah risiko disfigurasi, kerusakan terhadap komponen internal, atau pengoperasian yang tidak stabil. (Rentang suhu pengoperasian yang sudah diverifikasi: 5 °–40 °C, atau 41 °–104 °F.)
- Jangan letakkan objek berbahan vinil, plastik, atau karet pada produk, karena dapat memudahkan warna instrumen.
- Jika Anda menggunakan model yang warnanya mengkilap, lapisan mengkilap tersebut dapat retak atau mengelupas jika permukaan produk terbentur logam, porselen, atau benda-benda keras. Berhati-hatilah saat menanganinya.

■ Pemeliharaan

- Saat membersihkan produk, gunakan kain lembut dan kering (atau agak lembap). Jangan gunakan thinner cat, pelarut, alkohol, cairan pembersih, atau kain lap yang sudah terkena bahan kimia.
- Jika Anda menggunakan model yang warnanya mengkilap, bersihkan debu dan kotoran dengan cara menyekanya pelan-pelan dengan kain lembut. Jangan menyeka instrumen terlalu keras karena partikel kotoran kecil dapat menggores lapisan mengkilap instrumen.
- Saat terjadi perubahan suhu atau kelembapan, pengembunan dapat terjadi dan air mungkin tergenang pada permukaan produk. Jika masih ada sisa air, komponen dari kayu mungkin akan menyerap air dan rusak karenanya. Pastikan Anda segera menyeka percikan air dengan kain lembut.

■ Menyimpan data

- Sebagian data dalam produk ini (halaman 32) akan tersimpan ketika produk dimatikan. Walau demikian, data yang sudah disimpan mungkin saja hilang akibat kegagalan, kesalahan pengoperasian, dsb.

Informasi

■ Tentang hak cipta

- Hak cipta “konten”^{*1} yang terpasang dalam produk ini adalah milik Yamaha Corporation atau pemilik hak ciptanya. Kecuali jika diizinkan oleh UU hak cipta dan peraturan perundang-undangan terkait, misalnya penyalinan untuk penggunaan pribadi, dilarang “memperbanyak atau mengalihkan”^{*2} konten tanpa seizin pemilik hak cipta. Jika ingin menggunakan konten, hubungi pakar hak cipta.

Jika Anda membuat musik atau memainkan konten melalui penggunaan asli produk, lalu merekam dan mengedarkannya, izin Yamaha Corporation tidak akan diperlukan, terlepas dari apakah cara pengedaran tersebut berbayar atau gratis.

*1: Kata “konten” yang disebutkan mencakup program komputer, data audio, data Accompaniment Style, data MIDI, data WAVE, data rekaman suara, notasi musik, data notasi musik, dsb.

*2: Frasa “memperbanyak atau mengalihkan” mencakup mengeluarkan konten tersebut dari produk ini, atau merekam dan mengedarkannya tanpa perubahan.

■ Tentang fungsi/data yang disertakan bersama produk

- Aransemen dan panjang sebagian Lagu preset sudah disunting, dan mungkin tidak sepenuhnya sama dengan versi aslinya.

■ Tentang perangkat lunak sumber terbuka

- Firmware produk ini mengandung perangkat lunak sumber terbuka. Untuk informasi hak cipta dan ketentuan penggunaan setiap perangkat lunak sumber terbuka, kunjungi situs web Yamaha di bawah ini:
Yamaha Downloads: <https://download.yamaha.com/>

■ Tentang panduan ini

- Gambar yang ditampilkan dalam panduan ini hanyalah sebagai petunjuk.
- Windows adalah merek dagang terdaftar milik Microsoft® Corporation di Amerika Serikat dan di negara-negara lain.
- Tanda kata dan logo **Bluetooth®** adalah merek dagang terdaftar yang dimiliki oleh Bluetooth SIG, Inc. dan semua penggunaan merek tersebut oleh Yamaha Corporation dilakukan berdasarkan lisensi.



- Nama perusahaan dan nama produk dalam panduan ini adalah merek dagang atau merek dagang terdaftar milik perusahaannya masing-masing.

■ Penyetelan

- Tidak seperti piano akustik, instrumen ini tidak perlu disetel oleh ahli (walaupun pitch dapat disesuaikan oleh pengguna agar sesuai dengan instrumen lain). Ini karena pitch pada instrumen digital selalu dipertahankan dengan sempurna.

■ Mengenai pembuangan

- Jika ingin membuang produk ini, silakan hubungi pihak berwenang setempat.

Daftar Isi

TINDAKAN PENCEGAHAN	4
Tentang Panduan	8
Aksesori yang Disertakan.....	8
Terminal dan Panel Kontrol	9

Pengoperasian Dasar

Penyetelan.....	10
Penutup Tuts	10
Sandaran Partitur	10
Menyalakan Daya.....	11
Fungsi Mati Otomatis	11
Fungsi Pembatas Volume	12
Menggunakan Headphone	12
Memainkan Piano	14
Menggunakan Pedal	14
Mengaktifkan/Menonaktifkan Efek VRM.....	15
Intelligent Acoustic Control (IAC).....	15
Grand Expression Modeling	16
Menyalakan/Mematikan Suara	
Konfirmasi Operasi.....	16
Mengubah Sensitivitas Sentuh	16
Menggunakan Metronom	17

Pengoperasian Tingkat Lanjut

Memutar Suara Berbagai Instrumen Musik (Voice)	18
Memilih Voice	18
Mendengarkan Lagu Demo	19
Menambahkan Variasi ke Bunyi (Reverb).....	20
Melakukan Transpose Pitch di Semitone	21
Menyetel Pitch.....	21
Melapis Dua Voice (Mode ganda)	22
Bermain Duo	23
Playback dan Latihan Lagu	24
Mendengarkan Lagu Preset	24
Latihan Bagian Satu Tangan.....	25
Memainkan Ulang Langsung dari Not Pertama (Main Cepat).....	25

Merekam Karya Anda.....	26
Merekam Karya Anda	26
Mengubah Pengaturan Awal Lagu yang Direkam.....	27
Menghapus Data Rekaman	27

Menghubungkan dengan Perangkat Cerdas atau Komputer.....

28	
Playback/Perekaman Data Audio (Antarmuka Audio USB)	28
Mendengarkan Audio melalui Bluetooth di Instrumen ini (Bluetooth Audio).....	29
Menggunakan aplikasi Smart Pianist yang praktis	30

Mencadangkan Data dan Inisialisasi Pengaturan.....

32	
Data Tersimpan Ketika Dimatikan	32
Inisialisasi Pengaturan.....	32
Mengonfirmasi versi firmware dari instrumen ini	32

Apendiks

Pemecahan Masalah	33
Glosarium Istilah	34
Perakitan Penyangga Keyboard	35
Spesifikasi.....	38
Indeks	40
Daftar Lagu	41
Panduan Pengoperasian Cepat	di akhir

Terima kasih telah memilih piano digital Yamaha ini.

Instrumen ini menyuguhkan suara berkualitas tinggi yang luar biasa dan kontrol yang ekspresif demi pengalaman bermain yang menyenangkan.

Untuk memaksimalkan potensi kinerja dan fitur instrumen, harap baca panduan secara menyeluruh, dan simpan di tempat yang mudah dijangkau untuk referensi nantinya.

Tentang Panduan

Instrumen ini memiliki dokumen dan petunjuk berikut.



Disertakan dengan instrumen

- **Panduan untuk Pemilik (buku ini)**

Menjelaskan pengoperasian dasar dan fungsi instrumen ini. Harap baca panduan ini terlebih dahulu.



Tersedia di situs web

- **Panduan Pengoperasian Cepat**

Menampilkan dalam bentuk bagan berbagai fungsi yang ditetapkan pada tombol dan keyboard agar cepat dipahami.



<https://manual.yamaha.com/mi/kb-ekb/clp825/>

- **Referensi MIDI**

Berisi Format Data MIDI dan bagan Implementasi MIDI, termasuk deskripsi mengenai berbagai fungsi MIDI seperti kanal MIDI dan pengaturan Kontrol Lokal.

- **Smart Pianist User Guide (Panduan Pengguna Smart Pianist)**

Menjelaskan cara mengatur dan menggunakan aplikasi perangkat cerdas “Smart Pianist” (halaman 30) untuk mengontrol instrumen ini.



Untuk mendapatkan panduan ini, kunjungi situs web di bawah:

Yamaha Downloads

* Masukkan nama model untuk mencari panduan yang diinginkan.

<https://download.yamaha.com/>

Aksesori yang Disertakan

- Panduan untuk Pemilik (buku ini)
- “50 Classical Music Masterpieces (50 Mahakarya Musik Klasik)” (buku musik)
- Online Member Product Registration
- Garansi
- Bangku*
- Kabel daya*, Adaptor AC*

* Mungkin tidak disertakan, tergantung area Anda. Tanyakan kepada dealer Yamaha Anda.

Terminal dan Panel Kontrol

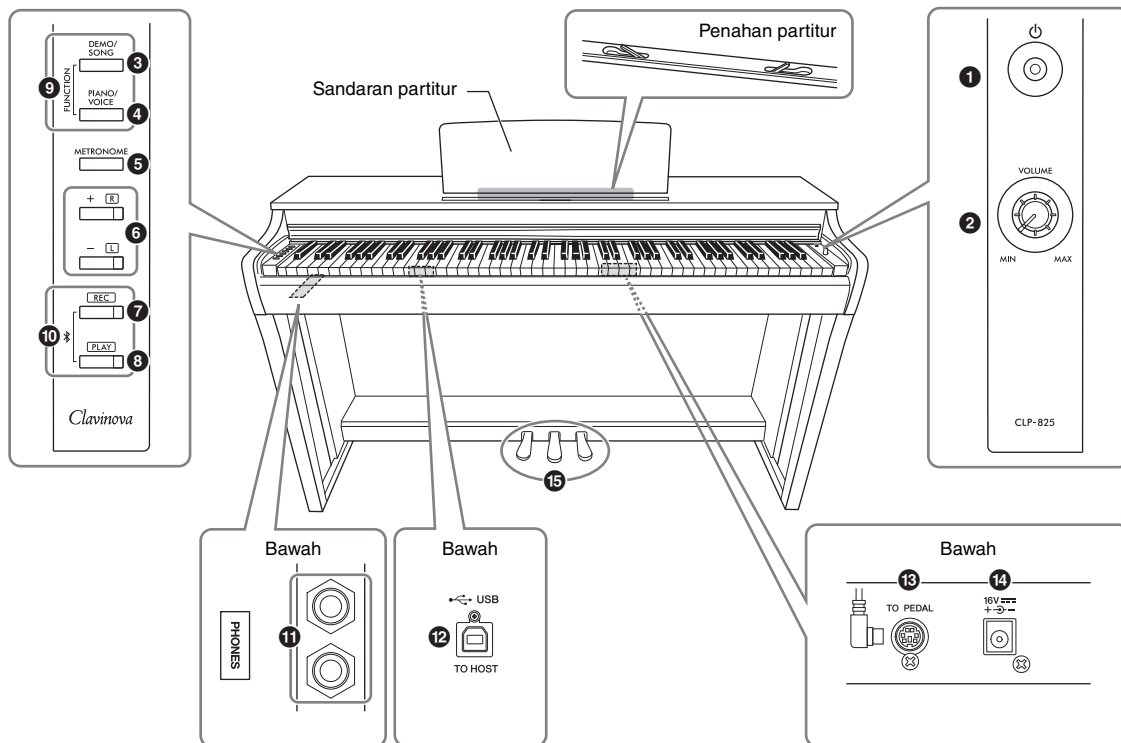

- 1 [⏻] tombol (Siaga/Aktif) halaman 11**
Untuk menyalakan instrumen atau mengatur untuk siaga.
- 2 Kenop [VOLUME] halaman 11**
Untuk menyesuaikan volume suara keseluruhan. Memutarkannya ke kanan akan menambah volume, dan memutarkannya ke kiri akan mengurangi volume.
- 3 Tombol [DEMO/SONG]..... halaman 19, 24**
Untuk memainkan Lagu Demo dan Lagu Preset.
- 4 Tombol [PIANO/VOICE]... halaman 18, 20, 22**
Untuk memilih satu Voice, dua Voice untuk pelapisan atau Jenis Reverb.
- 5 Tombol [METRONOME] halaman 17**
Untuk memulai atau menghentikan metronom.
- 6 Tombol [+R], [-L]... halaman 17, 18, 24, 25**
- Ini berfungsi untuk menambah atau mengurangi nomor Lagu, nilai tempo, dll.
 - Selama playback Lagu, menyalakan/mematikan Bagian tangan kanan dan kiri satu per satu.
- 7 Tombol [REC] halaman 26**
Untuk merekam permainan keyboard Anda.
- 8 Tombol [PLAY]..... halaman 26**
Untuk memainkan kembali karya yang telah direkam.
- 9 [FUNCTION] halaman 11, 21**
Dengan menahan [DEMO/SONG] dan [PIANO/VOICE] secara bersamaan serta menekan tuts tertentu, Anda dapat mengubah beragam pengaturan, termasuk fungsi Mati Otomatis, parameter Transpose, dsb.
- 10 Bluetooth..... halaman 29**
Untuk menghubungkan ke perangkat yang dilengkapi Bluetooth, seperti smartphone.
* Fungsi Bluetooth mungkin tidak tersedia tergantung negara tempat Anda membeli produk (halaman 29).
- 11 Jack [PHONES] halaman 12**
Untuk menghubungkan seperangkat headphone stereo standar.
- 12 Terminal [USB TO HOST] halaman 28**
Untuk menghubungkan ke komputer atau perangkat cerdas, seperti smartphone atau tablet.
- 13 Jack [TO PEDAL] halaman 37**
Untuk menyambungkan kabel pedal dari pedal yang telah dipasang sebelumnya atau unit pedal FC35 yang dijual terpisah.
- 14 Jack DC IN..... halaman 11**
Untuk menghubungkan adaptor AC.
- 15 Pedal halaman 14**
Untuk mengontrol ekspresi dan sustain, seperti pada piano akustik.

Penyetelan

Penutup Tuts

Untuk membuka penutup tuts:

Angkat penutupnya perlahan, lalu dorong dan geser sampai masuk seluruhnya.

Untuk mengatupkan penutup tuts:

Tarik penutupnya, lalu turunkan penutupnya secara perlahan di atas tuts.

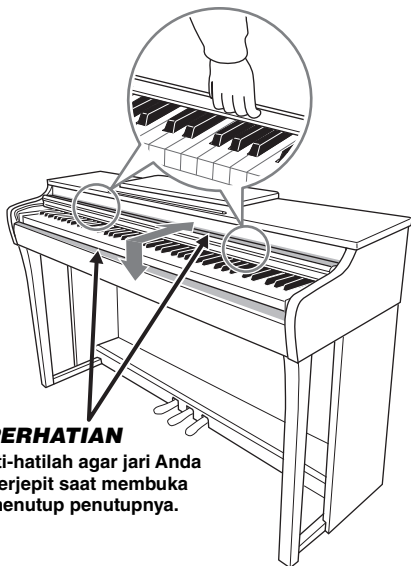

⚠ **PERHATIAN**

Berhati-hatilah agar jari Anda tidak terjepit saat membuka atau menutup penutupnya.

⚠ **PERHATIAN**

- Pegang penutup tuts dengan kedua tangan saat membuka atau menutupnya. Jangan melepaskannya hingga terbuka atau tertutup. Berhati-hatilah agar jari tidak terjepit (jari Anda atau jari orang lain, khususnya anak-anak) di antara penutup tuts dan unit utama.
- Jangan taruh barang, seperti barang logam atau kertas, di atas penutup tuts. Barang-barang kecil yang ditaruh di penutup tuts bisa jatuh ke dalam unit saat penutup terbuka dan bisa jadi amat sulit untuk diambil. Hal ini bisa menimbulkan sengatan listrik, hubungan pendek, kebakaran, atau kerusakan serius lainnya pada instrumen.

Sandaran Partitur

Menegakkan sandaran partitur:

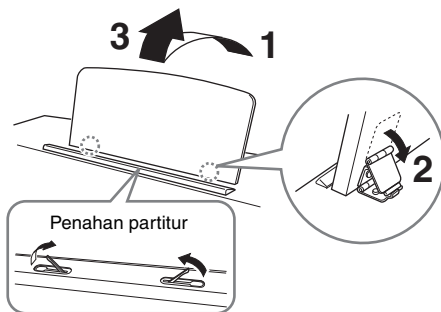

Penahan partitur memungkinkan Anda untuk menahan halaman-halaman buku partitur.

⚠ **PERHATIAN**

Pastikan Anda tidak menggunakan sandaran partitur dalam posisi yang tidak sepenuhnya tegak. Saat menurunkan sandaran partitur, pastikan selalu menahannya dengan tangan Anda sampai sandaran partitur turun sepenuhnya.

Untuk melipat sandaran partitur:

Tutuplah Penahan partitur jika terbuka, kemudian turunkan sandaran partitur dengan mengikuti petunjuk di bawah ini.

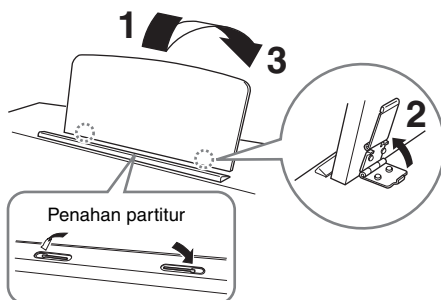

Menyalakan Daya

1. Sambungkan steker Adaptor AC sesuai urutan yang terlihat pada gambar.

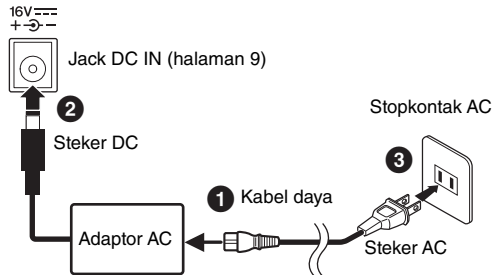

Bentuk steker dan stopkontak berbeda-beda, bergantung pada negara.

PERINGATAN

- Hanya gunakan adaptor yang (halaman 39) telah disebutkan. Penggunaan adaptor lain dapat menyebabkan kerusakan yang tidak bisa diperbaiki pada adaptor dan instrumen.
- Saat mempersiapkan produk, pastikan bahwa stopkontak AC yang Anda gunakan mudah diakses. Jika ada masalah atau terjadi malafungsi, segera matikan daya dan cabut steker dari stopkontak.

CATATAN

Ikuti prosedur ini dalam urutan sebaliknya saat melepaskan adaptor AC.

2. Putar kenop [VOLUME] hingga mencapai tanda “MIN”

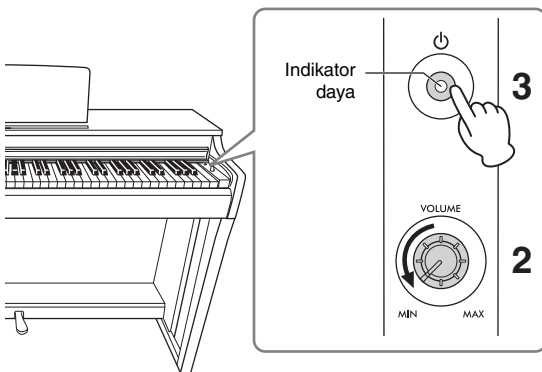

3. Tekan tombol [⏻] (Siaga/Aktif) untuk menyalakan.

Indikator daya pada tombol akan menyala untuk menandakan bahwa daya listrik mengalir. Untuk menyetel volume keseluruhan suara keyboard, gunakan tombol [VOLUME] sambil memainkan keyboard.

Bila Anda siap mengubah daya ke siaga, tekan lagi sakelar [⏻] (Siaga/Aktif) selama satu detik. Indikator daya akan padam.

PERINGATAN

Bahkan meskipun tombol [⏻] (Siaga/Aktif) berada dalam status siaga, masih ada sedikit listrik yang mengalir ke instrumen. Bila Anda tidak menggunakan instrumen dalam waktu lama, pastikan mencabut steker kabel listrik dari stopkontak AC di dinding.

PERHATIAN

Jangan gunakan instrumen ini dengan tingkat volume yang tinggi dalam waktu sangat lama, untuk menghindari kerusakan pada pendengaran Anda.

PEMBERITAHUAN

Hanya tekan tombol [⏻] (Siaga/Aktif) ketika menyalakan. Operasi lainnya, seperti menekan tuts, tombol, atau pedal dapat menyebabkan malafungsi pada instrumen.

Fungsi Mati Otomatis

Untuk mencegah konsumsi daya yang tidak perlu, instrumen ini dilengkapi fungsi Mati Otomatis yang secara otomatis mematikan daya instrumen jika tidak dioperasikan selama sekitar 15 menit.

Sambil menahan tombol [DEMO/SONG] dan [PIANO/VOICE] secara bersamaan, tekan tuts A#0 untuk mengaktifkan fungsi Mati Otomatis dan tuts A0 untuk menonaktifkannya.

Pengaturan default: Diaktifkan



Anda juga dapat menonaktifkan fungsi ini saat menyalakan daya ke instrumen.

Sambil menahan tuts A-1 (tuts nada terendah), tekan tombol [⏻] (Aktif/Siaga) untuk menyalakan instrumen. Indikator [REC] akan berkedip tiga kali, yang menunjukkan fungsi Mati Otomatis telah dinonaktifkan.

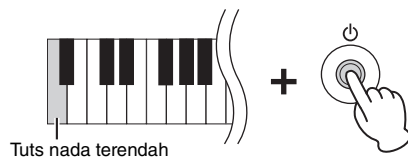

Fungsi Pembatas Volume

Untuk mencegah volume menjadi terlalu keras, fungsi Pembatas Volume dapat digunakan untuk membatasi volume maksimum. Ketika fungsi ini diatur ke 20%, 50%, atau 80%, volume tidak akan bertambah melebihi titik tersebut meskipun Anda memutar kenop [VOLUME] ke kanan.

Sambil menekan [DEMO/SONG] dan [PIANO/VOICE] secara bersamaan, tekan salah satu dari tombol F#6 (20%), G6 (50%), atau G#6 (80%) seperti yang ditunjukkan di bawah ini untuk mengaktifkan fungsi, atau tekan F6 untuk mematikannya.

Pengaturan default: Mati

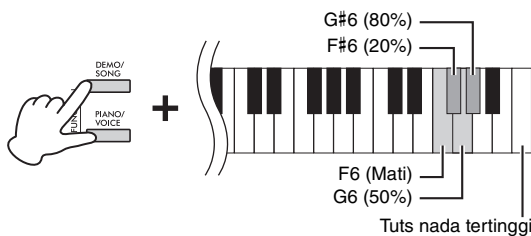

⚠ PERHATIAN

Ketika pengaturan fungsi batas volume diubah, suara yang keluar mungkin saja bervolume tinggi, tergantung posisi kenop [VOLUME]. Pastikan kenop [VOLUME] ada di setelan minimum (MIN) sebelum mengubah pengaturan.

Menggunakan Headphone

Karena instrumen ini dilengkapi dua jack [PHONES], Anda dapat menghubungkan dua set headphone stereo standar. Jika Anda menggunakan satu set headphone saja, masukkan steker ke salah satu jack, yang secara otomatis akan mematikan speaker sesuai dengan pengaturan default.

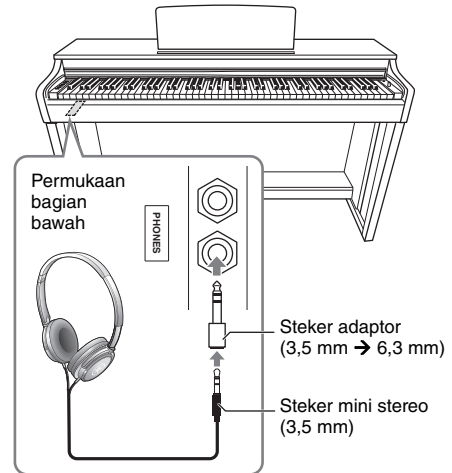

⚠ PERHATIAN

Jangan gunakan headphone dengan volume tinggi terlalu lama; hal tersebut dapat menyebabkan kehilangan pendengaran.

CATATAN

Saat steker dihubungkan ke jack [PHONES], tidak akan ada suara yang keluar dari speaker instrumen. Jika Anda menggunakan steker adaptor, pastikan untuk mencabutnya juga saat mencabut headphone.

Menggunakan gantungan headphone

Anda dapat menggantung headphone pada instrumen ini. Untuk petunjuk mengenai cara pemasangan gantungan headphone, lihat "Perakitan Penyangga Keyboard" di halaman 35.

PEMBERITAHUAN

Gunakan gantungan hanya untuk headphone. Menggantungkan barang lain bisa merusak instrumen atau gantungan.

Pengaturan Menyala/Mati speaker

Anda dapat mengatur apakah suara instrumen ini selalu disalurkan dari speaker bawaannya atau tidak. Sambil menahan tombol [DEMO/SONG] dan [PIANO/VOICE] secara bersamaan, tekan salah satu dari tuts F5–G5.

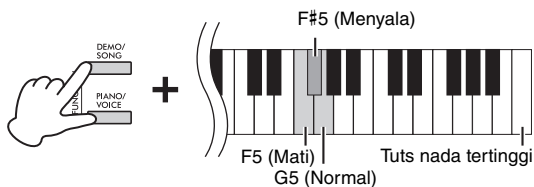

- **Mati (F5):** Speaker tidak akan berbunyi.
- **Menyala (F#5):** Speaker akan selalu berbunyi tanpa mempertimbangkan apakah sebuah set headphone terhubung atau tidak.
- **Normal (G5):** Speaker hanya akan berbunyi jika headphone tidak dihubungkan. (Ini pengaturan default.)

CATATAN

Jika diatur ke "On", Binaural Sampling dan Stereophonic Optimizer di bawah ini tidak berfungsi.

Mereproduksi Sensasi Alami Jarak Suara—Binaural Sampling dan Stereophonic Optimizer

Instrumen ini dilengkapi dengan dua teknologi tingkat lanjut yang memungkinkan Anda untuk menikmati suara yang luar biasa realistis dan alami, bahkan saat Anda mendengarkannya melalui headphone.

Binaural Sampling (Voice "CFX Grand" saja)

Binaural Sampling adalah metode yang menggunakan dua mikrofon khusus yang dipasang pada posisi telinga pemain dan merekam suara dari piano seperti bunyi aslinya. Mendengarkan suara dengan efek ini melalui headphone akan memberikan kesan dikelilingi oleh suara, seakan-akan suara tersebut benar-benar berasal dari piano. Selain itu, Anda juga dapat menikmati suara secara lebih alami dalam jangka waktu panjang tanpa membuat telinga Anda kelelahan. Jika Voice default "CFX Grand" (halaman 18) dipilih, suara binaural sampling akan otomatis diaktifkan saat headphone disambungkan.

Stereophonic Optimizer (Voice Piano selain "CFX Grand")

Stereophonic Optimizer adalah efek yang mereproduksi jarak suara alami, seperti halnya pada suara Binaural Sampling, bahkan walaupun Anda mendengarkannya melalui headphone. Jika Anda memilih Voice piano selain "CFX Grand", Stereophonic Optimizer akan otomatis diaktifkan saat headphone disambungkan.

Sambil menahan tombol [PIANO/VOICE], tekan tuts F#3 untuk menyalakan fungsi ini atau tekan tuts F3 untuk mematikannya.

Pengaturan default: Menyala

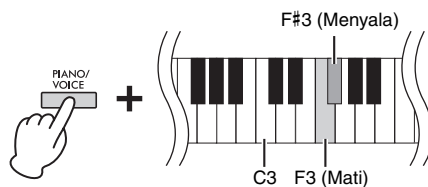

CATATAN

Stereophonic Optimizer hanya memengaruhi Voice Piano (halaman 18).

Memainkan Piano

Menggunakan Pedal

Pedal Damper (Kanan)

Menekan pedal ini akan menahan not lebih lama. Melepas pedal ini akan segera menghentikan (membebaskan) not yang ditahan. Pedal ini juga dilengkapi fungsi “pedal setengah” yang menghasilkan efek sustain parsial, tergantung seberapa jauh Anda menekan pedal.

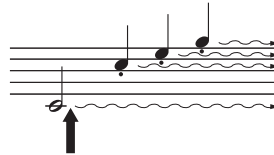

Bila Anda menekan pedal damper di sini, not ini dan not yang Anda mainkan sebelum Anda melepas pedal akan bertahan lebih lama.

Pedal Sostenuto (Tengah)

Menekan pedal ini sambil menahan not akan menahan not yang ditekan (seolah Pedal Damper telah ditekan), tetapi semua not yang dimainkan selanjutnya tidak akan ditahan. Ini memungkinkan Anda menahan sebuah chord atau satu not rendah, misalnya, sementara not lainnya dimainkan “staccato”.

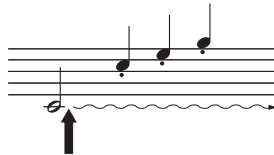

Bila Anda menekan pedal sostenuto di sini sambil menahan not, not tersebut akan bertahan selama Anda menahan pedal.

Pedal Halus (Kiri)

Menekan pedal ini akan mengurangi volume dan sedikit mengubah timbre not. Not yang dimainkan sebelum pedal ini ditekan tidak akan terpengaruh.

CATATAN

Jika pedal damper tidak berfungsi, pastikan kabel pedal telah ditancapkan dengan benar ke unit utama (halaman 37).

Fungsi Pedal setengah

Fungsi ini memungkinkan Anda untuk memvariasikan panjang sustain yang bergantung pada sejauh apa pedal ditekan. Makin dalam menekan pedal, makin lama suara bertahan. Misalnya, jika menekan pedal damper dan semua not yang Anda mainkan terdengar agak samar dan nyaring dengan terlalu banyak sustain, Anda dapat melepaskan pedal setengah atau lebih tinggi untuk mengurangi sustain (kesamaran).

CATATAN

Saat pedal sostenuto ditahan, Voice organ dan dawai akan berbunyi terus tanpa henti setelah not dilepas.

CATATAN

Ketika Voice Organ Jazz (halaman 18) dipilih, menekan pedal kiri akan mengubah rotasi speaker berputar menjadi cepat/lambat. Ketika Voice Vibraphone (halaman 18) dipilih, the kiri akan mengubah Vibrato menjadi menyala atau mati.

Jack [TO PEDAL]

Pastikan untuk menyambungkan steker kabel pedal dengan erat ke jack [TO PEDAL] sesuai arah yang benar. Jika tidak, pedal tidak akan berfungsi dengan baik. Unit Pedal FC35 (dijual terpisah) juga dapat disambungkan ke terminal ini. Anda dapat mengganti pedal instrumen dengan FC35, dan menggunakan pedal pada ketinggian yang sesuai bagi Anda dengan menempatkan unit pada dudukan.



PERHATIAN

Saat meletakkan FC35 pada dudukan, pastikan dudukan cukup besar, rata, dan stabil agar pedal tidak goyang atau terjatuh saat ditekan.

PEMBERITAHUAN

Pastikan Anda berhati-hati dan menyambungkan steker ke arah yang benar. Menyambungkan steker ke arah yang salah dapat mengakibatkan kerusakan pada instrumen.

CATATAN

Pastikan bahwa daya dalam keadaan mati saat menyambungkan atau melepas steker pedal.

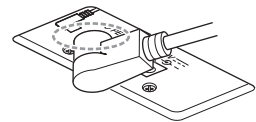

Masukkan steker dengan erat hingga bagian logamnya tidak terlihat.

Mengaktifkan/Menonaktifkan Efek VRM

Teknologi VRM (Virtual Resonance Modeling) secara akurat menciptakan ulang resonansi unik dari papan suara dan dawai grand piano akustik. Saat Anda memilih CFX Grand, Bösendorfer, atau Pop Grand Voice (halaman 18), menekan pedal damper akan mengaktifkan efek VRM. Untuk informasi terperinci tentang VRM, lihat halaman 34.

Sambil menahan tombol [PIANO/VOICE], tekan C#3 untuk menyalakan fungsi ini atau tekan tuts C3 untuk mematikannya.

Pengaturan default: Menyala

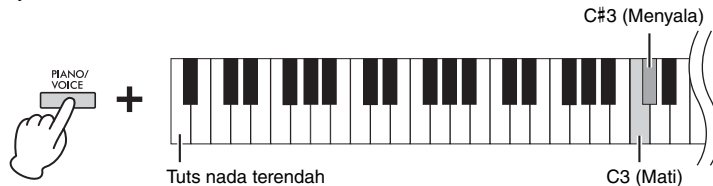

Intelligent Acoustic Control (IAC)

IAC adalah fungsi yang secara otomatis menyesuaikan dan mengontrol kualitas suara berdasarkan volume instrumen secara keseluruhan. IAC hanya efektif terhadap output suara dari speaker atau headphone instrumen. Bahkan saat volume rendah, Anda dapat mendengar suara yang pelan dan suara yang nyaring dengan jelas. Terutama ketika menggunakan headphone, beban terhadap telinga dikurangi tanpa menaikkan volume keseluruhan secara berlebihan.

Untuk menyalakan/mematikan IAC:

Sambil menahan tombol [DEMO/SONG] dan [PIANO/VOICE] secara bersamaan, tekan tuts C#2 untuk menyalakan fungsi ini atau tekan tuts C2 untuk mematikannya.

Pengaturan default: Menyala



Untuk menyesuaikan Kedalaman IAC:

Sambil menahan tombol [DEMO/SONG] dan [PIANO/VOICE] secara bersamaan, tekan tuts D2 untuk mengurangi nilai, atau tuts E2 untuk menambah.

Rentang pengaturan: -3 – +3

Pengaturan default: 0

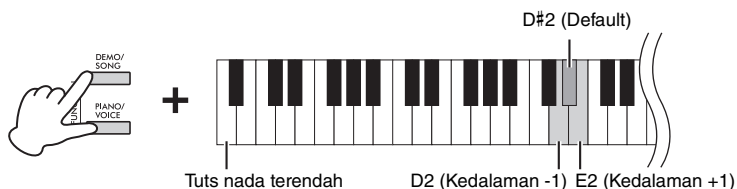

Makin tinggi nilainya, makin jelas tinggi-rendahnya suara yang terdengar pada tingkat volume yang lebih rendah.

Grand Expression Modeling

Saat memilih CFX Grand, Bösendorfer, atau Pop Grand Voice (halaman 18), Anda dapat menambahkan efek Grand Expression Modeling, yang menyimulasikan transisi suara fisik piano asli. Untuk informasi terperinci tentang Grand Expression Modeling, lihat halaman 34.

Saat menahan tombol [PIANO/VOICE], tekan tuts A3 atau A#3 untuk memilih tipe efek Grand Expression Modeling.

- **Static (A3):** Nuansa umumnya tetap, bahkan ketika Anda mengubah kekuatan atau sentuhan permainan.
- **Dynamic (A#3):** Anda dapat mengontrol nuansa yang sangat halus dalam suara seperti pada piano akustik sebenarnya dengan cara mengubah kekuatan atau sentuhan permainan Anda.

Pengaturan default: Dynamic

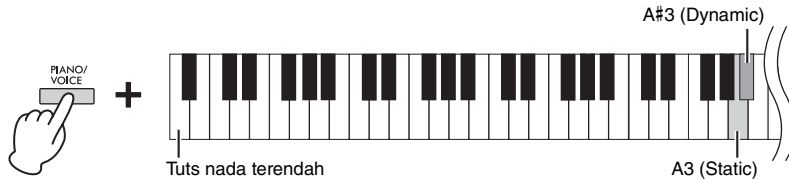

Menyalakan/Mematikan Suara Konfirmasi Operasi

Jika pengaturan diubah menggunakan tombol dan kombinasi tuts, bunyi pengoperasian akan terdengar (menyala, mati, input nilai tempo). Bunyi konfirmasi ini dapat dinyalakan (on) atau dimatikan (off) sesuai keinginan.

Sambil menahan tombol [DEMO/SONG] dan [PIANO/VOICE] secara bersamaan, tekan tuts A#-1 untuk menyalakan suara atau tekan tuts A-1 untuk mematikannya.

Pengaturan default: Menyala

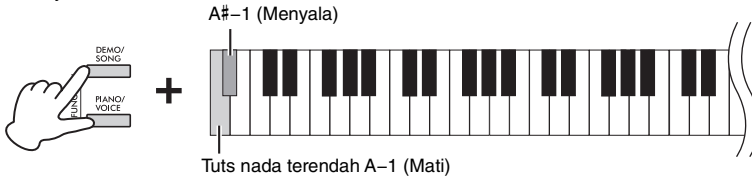

Mengubah Sensitivitas Sentuh

Anda dapat menetapkan Sensitivitas Sentuh (bagaimana suara merespons cara Anda memainkan tuts).

Sambil menahan tombol [PIANO/VOICE], tekan salah satu dari tuts C6–D#6.

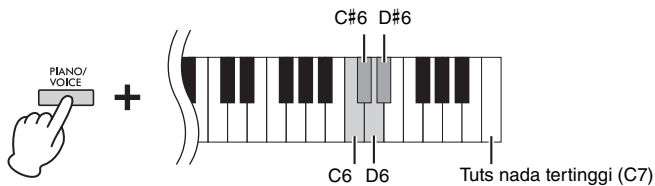

CATATAN

Pengaturan ini dinonaktifkan pada beberapa Voice, seperti halnya suara organ.

Pengaturan default:
Medium

Tuts	Sensitivitas Sentuh	Deskripsi
C6	Soft	Menghasilkan volume yang relatif tinggi walaupun kekuatan permainannya ringan.
C#6	Medium	Sensitivitas Sentuh Standar.
D6	Hard	Permainan harus kuat agar volume yang dihasilkan tinggi.
D#6	Fixed	Tingkat volume tidak berubah sama sekali baik saat Anda memainkan keyboard dengan halus maupun keras.

Menggunakan Metronom

Fitur metronom praktis untuk berlatih dengan tempo yang akurat.

1. Tekan [METRONOME] untuk memulai Metronom.

- Untuk mengatur tempo Metronom, gunakan [+R] atau [-L].

Saat Metronom sedang menyala, tekan [+R] untuk menambah tempo sebanyak 1 atau tekan [-L] untuk mengurangnya.

2. Tekan [METRONOME] untuk menghentikan Metronom.

Pengaturan Metronom

Sambil menahan tombol [METRONOME], tekan salah satu tuts yang ditandai (ditampilkan di bawah) atau [+R]/[-L] untuk menentukan parameter Metronom.

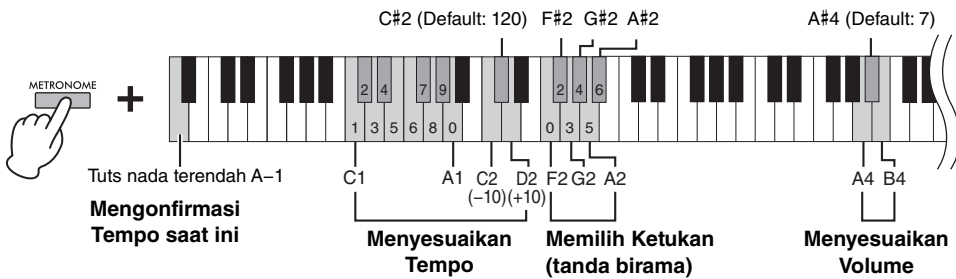

Konfirmasi suara untuk nilai Tempo saat ini (dalam bahasa Inggris)

Sambil menahan [METRONOME], tekan tuts A-1 (tuts nada terendah).

Menyesuaikan Tempo

Tempo Metronom dapat diatur dari 5 hingga 280 ketukan per menit.

- Untuk menambah atau mengurangi nilainya sebanyak 10: Sambil menahan tombol [METRONOME], tekan tuts D2 untuk menambah atau tuts C2 untuk mengurangi.
- Untuk menentukan nilai numerik: Sambil menahan tombol [METRONOME], tekan tuts C1–A1 satu per satu secara berurutan. Memasukkan nilai tiga digit atau melepaskan [METRONOME] setelah memasukkan nilai satu atau dua digit akan memasukkan nilai tersebut.
- Mengatur ulang nilai ke default (120) Sambil menahan tombol [METRONOME], tekan [+R] dan [-L] secara bersamaan, atau tekan tuts C#2. Saat metronom sedang bermain, tekan [+R] dan [-L] secara bersamaan.

Memilih Ketukan (tanda birama)

Sambil menahan tombol [METRONOME], tekan salah satu dari tuts F2–A#2. Ketukan pertama diberi aksentuasi suara bel dan ketukan selanjutnya diberi aksentuasi suara klik. Pengaturan default adalah 0 (F2). Dalam pengaturan ini, suara klik muncul di semua ketukan.

Menyesuaikan Volume

Sambil menahan tombol [METRONOME], tekan tuts B4 untuk menambah volume atau tuts A4 untuk mengurangi. Untuk mengembalikan ke pengaturan default, tekan tuts A#4 sambil menahan tombol [METRONOME].

CATATAN

Setelah tuts terkait ditekan, nomor akan dibacakan dalam bahasa Inggris. Jika di luar rentang pengaturan, nilai yang dimasukkan akan diabaikan.

Tuts	Ketukan (penanda birama)
F2	0 (tanpa aksentuasi)
F#2	2
G2	3
G#2	4
A2	5
A#2	6

Rentang pengaturan:

1–10

Pengaturan default:

7 (A#4)

Memutar Suara Berbagai Instrumen Musik (Voice)

Memilih Voice

Untuk memilih “CFX Grand”:

Tekan saja [PIANO/VOICE].

Untuk memilih Voice yang lain:

Setelah menekan [PIANO/VOICE], tekan [+R] atau [-L] untuk memilih Voice berikutnya atau sebelumnya.

Untuk memilih Voice tertentu:

Sambil menahan tombol [PIANO/VOICE], tekan salah satu dari tuts C1–A1. Untuk detail mengenai Voice mana yang dihubungkan ke setiap tuts, lihat daftar di bawah ini.

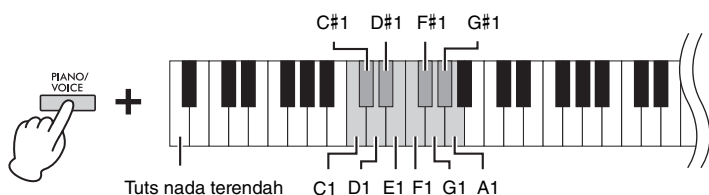

CATATAN

Untuk mendengarkan karakteristik Voice, putar Lagu Demo (halaman 19).

Daftar Voice

Tuts	Nama Voice	Deskripsi Voice
C1	CFX Grand	Suara concert grand piano CFX andalan Yamaha dengan rentang dinamis yang lebar untuk kontrol ekspresif maksimal. Cocok untuk memainkan segala gaya dan genre musik.
	Binaural CFX Grand	Suara concert grand piano CFX andalan Yamaha yang diambil sampelnya dengan Binaural Sampling, metode yang dioptimalkan untuk penggunaan headphone. Mendengarkannya melalui headphone akan memberikan kesan dikelilingi oleh suara, seakan-akan suara tersebut benar-benar berasal dari piano. Voice ini dipilih secara otomatis saat headphone disambungkan.
C#1	Bösendorfer	Suara yang sudah terkenal dari concert grand piano penuh Bösendorfer buatan Wina. Suaranya yang luas mengingatkan akan ukuran instrumen ini, dan ideal untuk mengungkapkan kelembutan dalam komposisi.
D1	Pop Grand	Suara piano yang jelas. Cocok untuk ekspresi yang jelas dan “menembus” instrumen lain dalam sebuah ensemble.
D#1	Stage E.Piano	Suara piano elektrik dengan denting “garpu tala” logam. Terdengar lembut bila dimainkan dengan pelan, dan terdengar agresif bila dimainkan dengan kencang.
E1	DX E.Piano	Suara piano elektronik yang dibuat oleh sintesis FM. Cocok untuk musik pop standar.
F1	Harpsichord	Instrumen wajib untuk musik barok. Karena harpsichord (kecapi) menggunakan dawai petik, maka tidak ada respons sentuhan. Walau demikian, ada suara tambahan yang khas saat tuts dilepaskan.
F#1	Vibraphone	Vibraphone dimainkan dengan mallet yang relatif lunak. Makin keras Anda memainkannya, makin metalik bunyinya.
G1	Pipe Organ	Ini adalah bunyi orgel yang umum dimainkan (8 kaki + 4 kaki + 2 kaki). Cocok untuk musik rohani dari zaman Barok.
G#1	Jazz Organ	Bunyi organ listrik jenis “tonewheel”. Sering terdengar di musik jazz dan rock.
A1	Strings	Sampel stereo dari ensemble dawai skala besar dengan reverb realistis. Cobalah menggabungkan Voice ini dengan piano dalam mode Ganda.

Mendengarkan Lagu Demo

Lagu Demo spesial telah disediakan untuk semua Voice instrumen.

1. Tekan [DEMO/SONG] untuk memulai playback.

Lagu Demo untuk Voice saat ini akan mulai diputar. Selama playback, lampu [PLAY] akan berkedip sesuai dengan tempo lagu yang sedang diputar.

Mulai dari Lagu yang dipilih, playback Lagu Demo akan berlanjut.

Setelah Lagu Demo terakhir, urutan lagu yang dimainkan akan kembali ke Lagu Demo pertama dan berulang sampai Anda menghentikannya. Untuk mengganti ke Lagu Demo tertentu, tahan tombol [DEMO/SONG], kemudian tekan salah satu dari tuts C1–A1 secara bersamaan.

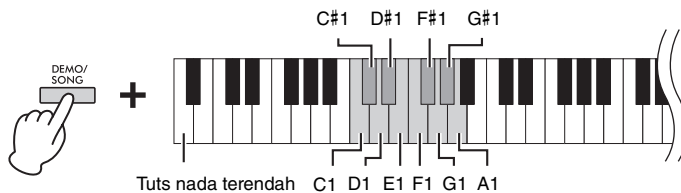

Untuk memainkan Lagu Demo yang dipilih secara berulang:

Ketika menahan tombol [DEMO/SONG], tekan dan tahan salah satu dari tuts C1–A1. Bunyi pengoperasian (halaman 16) akan diputar dua kali dan Lagu Demo akan dapat dimainkan secara berulang.

Untuk mengubah Lagu Demo selama playback:

Tekan [+R] atau [-L] untuk mengganti ke Lagu Demo selanjutnya atau sebelumnya. Jika Anda mengganti ke Lagu Demo berikutnya atau sebelumnya selama playback berulang, Lagu Demo tersebut juga akan diputar secara berulang.

2. Tekan [DEMO/SONG] atau [PLAY] untuk menghentikan playback.

Lampu [PLAY] akan padam.

Daftar Lagu Demo

Tuts	Nama Voice	Judul	Komponis
C1	CFX Grand	Ungarische rhapsodie "Preludio" E-Dur	F. Liszt
	Binaural CFX Grand		
C#1	Bösendorfer	Widmung S.566 R.253	F. Liszt/ R. Schumann
D1	Pop Grand	Orisinal	—
D#1	Stage E.Piano	Orisinal	—
E1	DX E.Piano	Orisinal	—
F1	Harpsichord	Concerto a cembalo obbligato, 2 violini, viola e continuo No.7, BWV 1058	J. S. Bach
F#1	Vibraphone	Orisinal	—
G1	Pipe Organ	Herr Christ, der ein'ge Gottes-Sohn, BWV 601	J. S. Bach
G#1	Jazz Organ	Orisinal	—
A1	Strings	Orisinal	—

Lagu Demo selain Lagu orisinal adalah cuplikan singkat yang disusun ulang dari gubahan aslinya. Lagu Demo orisinal adalah karya asli Yamaha (© Yamaha Corporation).

CATATAN

Jika Anda ingin mengubah tempo playback, lihat halaman 17.

Menambahkan Variasi ke Bunyi (Reverb)

Instrumen ini memiliki sejumlah Jenis Reverb yang menambahkan kedalaman dan ekspresi ekstra terhadap suara demi menciptakan suasana akustik yang nyata. Jenis Reverb dan Kedalaman yang sesuai akan diaktifkan secara otomatis ketika Anda memilih setiap Voice dan Lagu. Ini alasan Jenis Reverb tidak perlu dipilih; akan tetapi Anda dapat menggantinya jika ingin.

Untuk memilih Jenis Reverb:

Sambil menahan tombol [PIANO/VOICE], tekan salah satu dari tuts C2–E2.

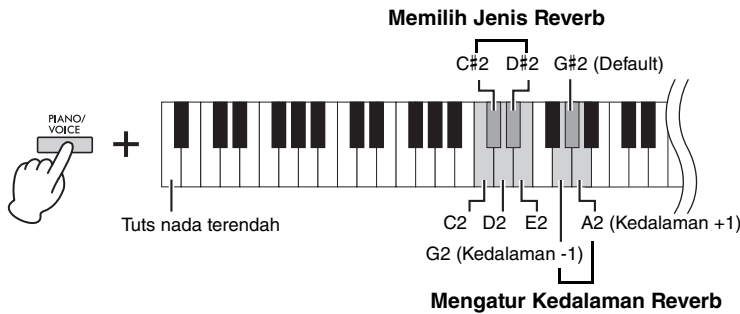

CATATAN

Dalam Mode Ganda (halaman 22), jenis reverb optimal untuk kombinasi Voice akan ditetapkan secara otomatis.

Daftar Jenis Reverb

Tuts	Jenis Reverb	Deskripsi
C2	Recital Hall	Menirukan suara reverb yang jernih seperti yang Anda dengar di aula konser berukuran sedang untuk pertunjukan piano.
C#2	Concert Hall	Menirukan suara reverb indah seperti yang Anda dengar di aula konser berukuran besar untuk pertunjukan orkestra.
D2	Chamber	Cocok untuk memainkan musik chamber; menirukan suara reverb yang detail seperti yang Anda dengar di ruangan luas, seperti ruangan untuk pertunjukan musik klasik.
D#2	Club	Menirukan suara reverb yang energik seperti yang Anda dengar di tempat pertunjukan musik langsung klub jazz.
E2	Mati	Tidak ada efek yang diterapkan.

Untuk Mengatur Kedalaman Reverb:

Makin besar nilai yang dimasukkan, makin dalam pula reverb. Sebaliknya, makin kecil nilai yang dimasukkan, reverb akan makin samar.

Sambil menahan tombol [PIANO/VOICE], tekan tuts G2 untuk mengurangi nilai sebesar 1 atau tuts A2 untuk menambah nilai sebesar 1.

Sambil menahan tombol [PIANO/VOICE], tekan tuts G#2 untuk mengatur ulang Kedalaman Reverb ke pengaturan default, yang merupakan nilai paling sesuai untuk Voice saat ini.

Rentang pengaturan:

0 (tanpa efek) – 20 (kedalaman maksimal)

Melakukan Transpose Pitch di Semitone

Anda dapat menggeser pitch seluruh keyboard ke atas atau ke bawah dalam semitone untuk membantu memainkan tanda notasi yang sulit, atau agar mudah mencocokkan pitch keyboard dengan rentang penyanyi atau instrumen lain. Misalnya, jika memilih “+5”, memainkan tuts C akan menghasilkan pitch F, yang memungkinkan Anda memainkan lagu dengan F mayor seolah-olah dalam C mayor.

Untuk transpose pitch ke bawah:

Sambil menahan tombol [DEMO/SONG] dan [PIANO/VOICE], tekan salah satu di antara tuts F#2 (-6) dan B2 (-1).

Untuk transpose pitch naik:

Sambil menahan tombol [DEMO/SONG] dan [PIANO/VOICE], tekan salah satu di antara tuts C#3 (+1) dan F#3 (+6).

Untuk memulihkan pitch normal:

Sambil menahan tombol [DEMO/SONG] dan [PIANO/VOICE], tekan tuts C3.

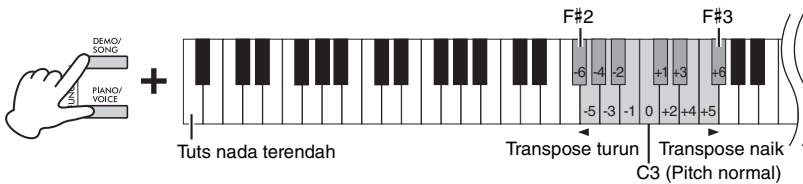

CATATAN

Pengaturan transposisi tidak hanya berpengaruh pada pitch keyboard, tetapi juga pada pitch playback Lagu (halaman 24). Pengaturan transposisi pada Transposisi untuk Keyboard dan Lagu tidak dapat diatur secara terpisah.

Rentang pengaturan:

-6 – 0 – +6

Pengaturan default:

0

Menyetel Pitch

Anda dapat menyetel pitch seluruh instrumen pada interval 0,2 Hz. Dengan begitu, Anda dapat menyesuaikan pitch keyboard secara akurat dengan pitch instrumen atau ensemble lain.

Untuk menaikkan (dengan interval 0,2 Hz):

Tekan dan tahan tombol [DEMO/SONG] dan [PIANO/VOICE] secara bersamaan, dan tekan [+R].

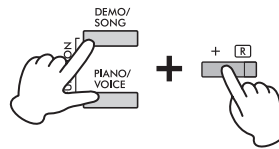

Untuk menurunkan (dengan interval 0,2 Hz):

Tekan dan tahan tombol [DEMO/SONG] dan [PIANO/VOICE] secara bersamaan, lalu tekan [-L].

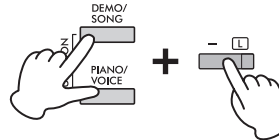

Untuk mengatur pitch ke 442,0 Hz:

Tekan dan tahan tombol [DEMO/SONG] and [PIANO/VOICE] secara bersamaan, lalu tekan tuts C#1.

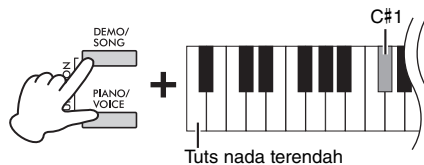

Untuk memulihkan pitch default (440,0 Hz):

Sambil menahan tombol [DEMO/SONG] dan [PIANO/VOICE] secara bersamaan, tekan tuts [+R] dan [-L] secara bersamaan. Atau, Anda dapat menekan tuts C1 sambil menahan tombol [DEMO/SONG] dan [PIANO/VOICE] secara bersamaan.

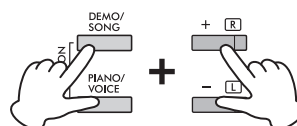

Hz (Hertz)

Satuan pengukuran ini merujuk pada frekuensi suara dan menyatakan berapa kali gelombang suara bergetar dalam satu detik.

Rentang pengaturan:

414,8 – 466,8 Hz

Pengaturan default:

A3 = 440,0 Hz

Melapis Dua Voice (Mode ganda)

Anda dapat melapis dua Voice dan memainkannya secara bersamaan untuk menciptakan tekstur suara yang lebih kaya.

1. Mengaktifkan Mode ganda.

Sambil menahan tombol [PIANO/VOICE], tekan dan tahan dua tuts di antara C1 dan A1 secara bersamaan untuk memilih kedua Voice yang diinginkan. Untuk informasi mengenai Voice yang ditetapkan pada tuts, lihat "Daftar Voice" (halaman 18).

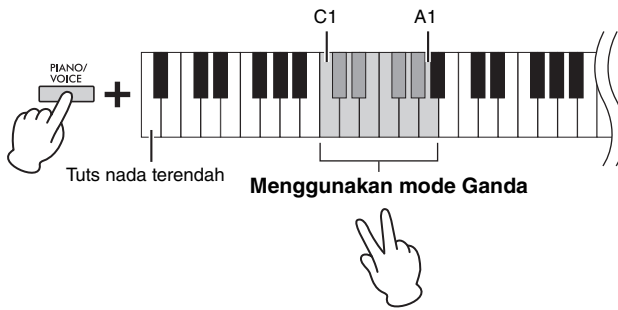

Voice yang ditetapkan ke tuts nada yang lebih rendah akan ditetapkan sebagai Voice 1, dan Voice yang ditetapkan ke tuts nada yang lebih tinggi akan ditetapkan sebagai Voice 2. Anda tidak dapat menetapkan Voice yang sama pada Voice 1 dan Voice 2 secara bersamaan dalam mode Ganda.

Untuk menggeser Oktaf bagi setiap Voice:

Sambil menahan tombol [PIANO/VOICE], tekan salah satu dari tuts F5–G5 atau A5–B5 seperti yang ditunjukkan dalam ilustrasi di bawah. Sebagai contoh, jika tuts B5 ditekan dua kali sementara tombol [PIANO/VOICE] ditahan, Voice 1 akan naik sebanyak dua oktaf. Untuk mengembalikan ke pengaturan default, tahan tombol [PIANO/VOICE] secara bersamaan dengan menekan tuts A#5 untuk Voice 1 atau tuts F#5 untuk Voice 2.

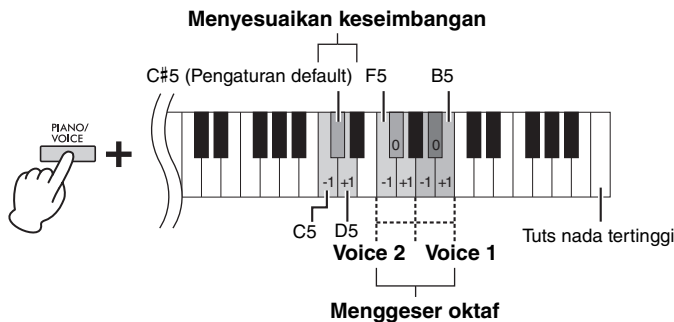

Untuk menyesuaikan Keseimbangan antara dua Voice:

Sambil menahan tombol [PIANO/VOICE], tekan tuts C5 untuk mengurangi nilai atau tuts D5 untuk menambah. Ketika nilai diatur menjadi "0", tingkat volume kedua Voice akan dikembalikan ke pengaturan default masing-masing. Pengaturan di bawah "0" akan meningkatkan volume Voice 2, sementara pengaturan di atas "0" akan meningkatkan volume Voice 1 dibandingkan dengan satu sama lain.

2. Untuk keluar dari mode Ganda, tekan tombol [PIANO/VOICE].

CATATAN

Mode Ganda dan Duo (halaman 23) tidak dapat diaktifkan secara bersamaan.

Rentang pengaturan:

-2 – 0 – +2

Rentang pengaturan:

-6 – (Pengaturan default) – +6

Pengaturan default:

Berbeda-beda, tergantung pada kombinasi Voice.

Bermain Duo

Fungsi ini memungkinkan dua pemain untuk memainkan instrumen, satu pemain di kiri dan satunya lagi di kanan, dalam rentang oktaf yang sama.

1. Sambil menahan tombol [PIANO/VOICE], tekan [+R] dan [-L] secara bersamaan untuk mengaktifkan Duo.

Keyboard dibagi menjadi dua bagian, dengan tuts E3 sebagai Titik Pisah.

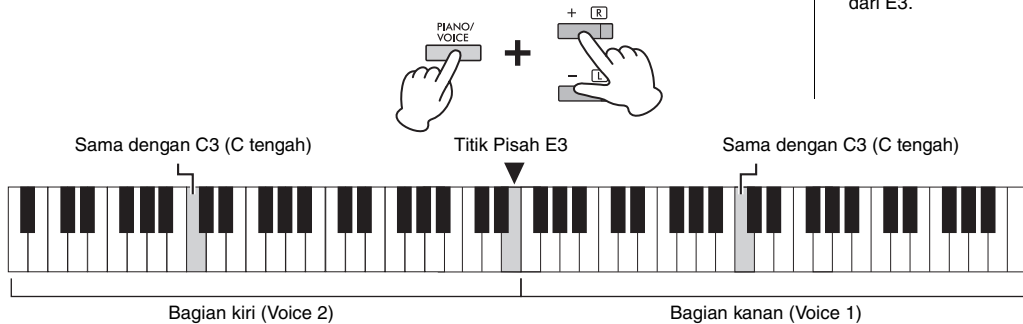

CATATAN

- Voice yang berbeda tidak dapat diatur sebagai Voice Kanan dan Voice Kiri.
- Titik Pisah tidak dapat diubah dari E3.

2. Satu orang dapat memainkan bagian kiri keyboard sedangkan satu lagi memainkan bagian kanan.

Untuk menggeser Oktav bagi setiap bagian:

Pengoperasian yang sama dengan mode Ganda (halaman 22).

Dalam mode Duo, bagian kiri ditetapkan untuk Voice 2, sedangkan bagian kanan ditetapkan untuk Voice 1.

Untuk menyesuaikan keseimbangan volume antara dua bagian keyboard:

Pengoperasian yang sama dengan mode Ganda (halaman 22).

Pengaturan di bawah "0" akan menaikkan volume Voice Kiri (Voice 2), sedangkan pengaturan di atas "0" akan menaikkan volume Voice Kanan, dibandingkan yang lain.

Fungsi Pedal dalam Duo

- Pedal Damper: Menerapkan Sustain ke bagian kanan.
- Pedal Sostenuto: Menerapkan Sustain ke kedua bagian.
- Pedal Halus: Menerapkan Sustain ke bagian kiri.

Untuk memilih Jenis Duo:

Anda dapat mengatur cara suara dipancarkan dari speaker.

- Terpisah: Suara bagian kiri akan keluar dari speaker kiri dan suara bagian kanan akan keluar dari speaker kanan.
- Seimbang: Suara dari kedua bagian akan keluar dari kedua speaker secara seimbang.

Sambil menahan tombol [PIANO/VOICE], tekan tuts F4 atau tuts F#4 untuk mengubah pengaturan.

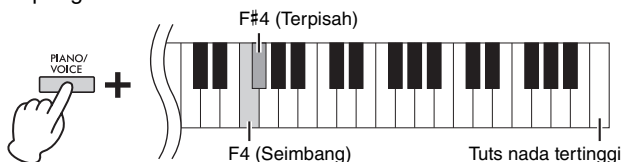

Rentang pengaturan:

-2 - 0 - +2

Rentang pengaturan:

-6 - 0 - +6

CATATAN

Suara akan keluar dari headphone dengan cara yang sama dengan Jenis Duo yang dipilih.

CATATAN

- Jika keyboard sedang dalam mode Ganda, mengaktifkan Duo akan menonaktifkan mode Ganda. Voice 1 digunakan sebagai Voice untuk seluruh keyboard.
- Dalam tipe Duo, VRM tidak berfungsi. Jika Jenis Duo diatur menjadi "Terpisah", Reverb dan Stereophonic Optimizer tidak akan aktif.

Pengaturan default:

Terpisah

3. Untuk keluar dari Duo, sambil menahan tombol [PIANO/VOICE], tekan [+R] dan [-L] secara bersamaan.

Playback dan Latihan Lagu

Mendengarkan Lagu Preset

Selain Lagu Demo, Lagu Preset (50 Classical Music Masterpieces [50 Classics] dan Lagu Belajar) juga disertakan untuk Anda nikmati.

1. Cari Buku musik dan Nomor lagu yang ingin Anda putar.

Untuk keterangan mengenai Buku musik dan Nomor lagu, lihat Daftar Lagu (halaman 41) atau Panduan Pengoperasian Cepat (halaman 42.)

2. Sambil menahan tombol [DEMO/SONG], tekan salah satu dari tuts C0–G#0 untuk memilih buku Musik.

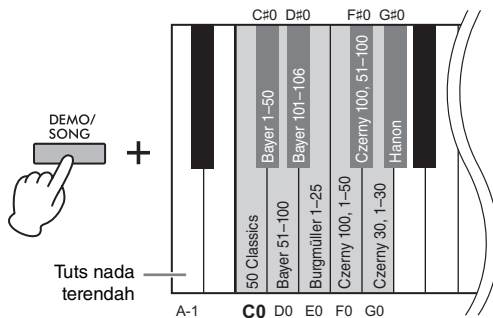

3. Sambil menahan tombol [DEMO/SONG], tekan salah satu dari tuts C2–C#6 untuk memulai playback.

Nomor setiap Lagu Preset ditetapkan pada tuts C2–C#6.

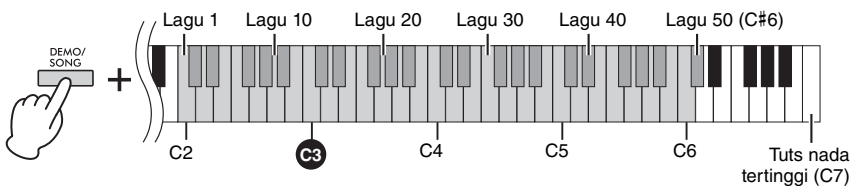

Saat playback, lampu [+R] dan [-L] akan menyala, dan lampu [PLAY] akan berkedip sesuai tempo. Playback Lagu Preset akan terus berlanjut sesuai urutan, dimulai dari Lagu yang dipilih. Setelah Lagu Preset terakhir, urutan akan dikembalikan ke Lagu Preset pertama dan diulangi hingga Anda menghentikannya.

Untuk memainkan Lagu yang dipilih secara berulang:

Saat menahan tombol [DEMO/SONG], tekan dan tahan salah satu dari tuts C2–C#6. Bunyi pengoperasian (halaman 16) akan diputar dua kali dan Lagu yang dipilih dapat dimainkan secara berulang.

Untuk mengubah Lagu Preset selama playback:

Tekan [+R] atau [-L] untuk mengganti ke Lagu Preset selanjutnya atau sebelumnya. Jika Anda mengganti ke Lagu Preset berikutnya atau sebelumnya selama playback berulang, Lagu Preset tersebut juga akan diputar secara berulang.

Untuk mengubah tempo selama playback:

Sambil menahan tombol [METRONOME], tekan [+R] atau [-L] untuk menambah atau mengurangi nilai Tempo sebesar 1. Instruksi lainnya sama dengan instruksi Tempo Metronom (halaman 17).

Pengaturan Default (Buku musik):

50 Classical Music Masterpieces (50 Mahakarya Musik Klasik) (50 Classics)

CATATAN

Bahkan meskipun Anda telah melakukan operasi lain setelah mengganti Buku musik, buku tersebut tidak akan dikembalikan ke pengaturan default, yakni 50 Classical Music Masterpieces (50 Mahakarya Musik Klasik). Pengaturan akan kembali ke default ketika dimatikan.

CATATAN

- Anda dapat memainkan keyboard beriringan dengan playback Lagu Preset dan juga mengganti Voice yang dimainkan dari keyboard.
- Berdasarkan Buku Musik yang dipilih, ada sejumlah tuts yang tidak terhubung dengan Lagu. Ketika menekan tuts tersebut, tidak akan ada Lagu yang diputar.

Untuk memulai playback dari awal Lagu

Selama playback, tekan [+R] dan [-L] secara bersamaan untuk mengembalikan posisi playback ke awal Lagu kemudian terus memainkannya dalam tempo yang terakhir ditentukan.

4. Tekan [DEMO/SONG] atau [PLAY] untuk menghentikan playback.

Lampu [PLAY], [+R] dan [-L] mati.

Latihan Bagian Satu Tangan

Semua lagu kecuali Demo (halaman 19) memungkinkan Anda untuk menyalakan atau mematikan Bagian tangan kiri dan tangan kanan secara terpisah. Misalnya, dengan mematikan [+R], Anda dapat melatih Bagian tangan kanan sementara Bagian tangan kiri melakukan playback, begitu pula sebaliknya.

1. Mulai playback Lagu Preset (halaman 24; 50 Classical Music Masterpieces dan Lagu Belajar) atau Lagu Pengguna (halaman 26).

2. Sambil menahan tombol [PLAY], tekan [+R] atau [-L] untuk mematikan Bagian.

Menekan tombol yang sama berulang kali sambil menahan tombol [PLAY] dapat digunakan untuk beralih antara menghentikan dan menjalankan playback.

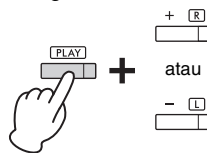

Lampu atau tombol akan menyala ketika Bagian terkait juga dinyalakan.

CATATAN

- Memilih Lagu lain akan mengatur ulang status menyala/mati.
- Untuk informasi mengenai Bagian dari Lagu duet, lihat halaman 41.
- Untuk Lagu Pengguna, Bagian-bagian hanya dapat dinyalakan atau dimatikan secara terpisah saat merekam bagian kanan atau kiri secara terpisah (langkah 2, halaman 26).

3. Latih Bagian yang dimatikan.

Untuk mengubah Tempo:

Jika diinginkan, Anda dapat mengganti tempo demi kemudahan latihan Anda. Untuk keterangan selengkapnya, lihat halaman 17.

4. Tekan [PLAY] untuk menghentikan playback.

Memainkan Ulang Langsung dari Not Pertama (Main Cepat)

Fitur Main Cepat ini memungkinkan Anda untuk menentukan apakah suatu Lagu akan langsung dimainkan dari not pertama (Menyala), atau dimainkan dari bagian hening atau jeda sebelum not pertama (Mati).

Pengaturan default:
Menyala

Untuk menyalakan/mematikan Main Cepat:

Sambil menekan tombol [DEMO/SONG], tekan tuts A#-1 untuk menyalakan fungsi ini atau tuts A-1 untuk mematikannya.

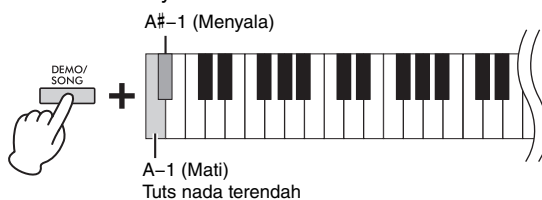

Merekam Karya Anda

Anda bukan hanya dapat merekam permainan keyboard Anda dengan mudah (Perekaman Cepat), tetapi Anda juga dapat merekam dua bagian (tangan kiri dan tangan kanan) secara terpisah. Data yang direkam disimpan ke instrumen sebagai Lagu Pengguna tunggal.

Merekam Karya Anda

1. Pilih Voice yang diinginkan dan parameter lainnya, seperti ketukan (tanda birama), untuk perekaman.

Untuk petunjuk mengenai cara memilih Voice, lihat halaman 18. Jika perlu, atur parameter lain, seperti ketukan (tanda birama) dan efek, di langkah ini.

2. Aktifkan mode Siap Rekam.

Perekaman Cepat

Tekan [REC] untuk mengaktifkan mode Siap Rekam. Permainan keyboard akan direkam secara otomatis ke Bagian tangan kanan meskipun Anda bermain menggunakan kedua tangan. Ingat bahwa data yang sudah terekam dari bagian tangan kanan dan kiri akan dihapus oleh Perekaman Cepat.



Merekam ke tiap-tiap bagian

Sambil menahan tombol [REC], tekan [+R] atau [-L] untuk mengaktifkan mode Siap Rekam untuk Bagian yang ingin Anda rekam.



+

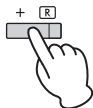

Untuk merekam Bagian tangan-kanan ([+R])

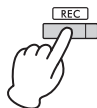

+

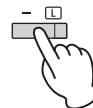

Untuk merekam Bagian tangan-kiri ([-L])

Jika data sudah direkam ke Bagian lain, data dalam Bagian ini akan diputar kembali pada saat perekaman.

Untuk mematikan atau menyalakan suatu Bagian, tekan tombol untuk bagian yang sesuai ([+R] atau [-L]) sambil menahan tombol [PLAY].

Untuk keluar dari mode Siap Rekam:

Tekan saja [REC].

3. Mainkan keyboard atau tekan [PLAY] untuk memulai perekaman.

Lampu [REC] akan menyala saat lampu Merekam Bagian berkedip dengan tempo saat ini.

4. Tekan [REC] atau [PLAY] untuk menghentikan perekaman.

Lampu [REC], [PLAY], [+R], dan [-L] akan berkedip, menandakan data yang direkam sedang disimpan. Setelah operasi Simpan selesai, lampu akan padam, yang menunjukkan bahwa operasi Rekam selesai.

5. Untuk mendengarkan Lagu yang direkam, tekan [PLAY] untuk memulai playback.

Tekan [PLAY] lagi untuk menghentikan playback.

Untuk merekam ke bagian yang lain

Ulangi langkah-langkah di atas. Di langkah 2, ikuti instruksi "Merekam ke tiap-tiap bagian."

PEMBERITAHUAN

Hanya satu Lagu yang dapat direkam ke dalam instrumen ini. Harap diingat bahwa merekam Lagu lain akan menggantikan data yang sudah direkam dengan data baru.

CATATAN

- Aplikasi "Smart Pianist" (halaman 30) memungkinkan Anda untuk merekam permainan keyboard Anda sebagai data MIDI/audio lalu menyimpannya ke perangkat cerdas Anda.
- Anda dapat menggunakan Metronom saat merekam; walau demikian, suara Metronom tidak akan direkam.
- Jika keyboard sedang dalam mode Duo (halaman 23), data akan direkam ke setiap Bagian. Bagian untuk perekaman tidak dapat ditetapkan.
- Jika kapasitas data instrumen hampir penuh saat Anda mengaktifkan mode Siap Rekam, lampu [REC] dan [PLAY] berkedip cepat selama sekitar tiga detik.

PEMBERITAHUAN

Harap diingat bahwa jika Anda merekam karya ke bagian yang sudah berisi data, data tersebut akan terhapus dan diganti dengan data baru.

PEMBERITAHUAN

Jangan sekali-kali mematikan instrumen saat data terekam sedang disimpan (saat lampu berkedip). Jika tidak, semua data terekam akan hilang.

Kapasitas Perekaman

Instrumen dapat merekam hingga 250 KB (sekitar 11.000 not).

Mengubah Pengaturan Awal Lagu yang Direkam

Pengaturan parameter berikut dapat diubah setelah operasi Rekam selesai.

- Untuk setiap Bagian: Voice, keseimbangan Volume (Dual), Kedalaman Reverb
- Untuk seluruh Lagu: Tempo, Jenis Reverb

1. Buat pengaturan untuk parameter di atas sebagaimana yang diinginkan.

2. Sambil menahan tombol [REC], tekan Bagian yang diinginkan ([+R] atau [-L]) untuk mengaktifkan mode Siap Rekam.

Lampu [REC], [PLAY] dan Bagian yang dipilih akan berkedip.

Dalam status ini, jangan menekan [PLAY] lagi atau tuts apa pun. Jika tidak, data karya yang semula terekam akan dihapus.

3. Sambil menahan tombol [REC], tekan [PLAY] untuk keluar dari mode Siap Rekam.

Lampu [REC], [PLAY], [+R] dan [-L] akan berkedip. Setelah operasi Simpan selesai, lampu akan padam, yang menunjukkan bahwa operasi selesai.

Lakukan konfirmasi pengaturan dengan menekan [PLAY] untuk memutar Lagu.

Menghapus Data Rekaman

Untuk menghapus seluruh Lagu:

1. Sambil menahan tombol [REC], tekan [DEMO/SONG].

Lampu [REC] dan [PLAY] akan berkedip secara bergantian.

Untuk membatalkan operasi, tekan [REC].

2. Tekan [PLAY] untuk menghapus data seluruh Lagu.

Lampu [REC], [PLAY], [+R] dan [-L] akan berkedip.

Setelah operasi selesai, semua lampu akan padam.

Untuk menghapus Bagian tertentu:

1. Sambil menahan tombol [REC], tekan [+R] atau [-L] (tergantung Bagian mana yang ingin Anda hapus) untuk mengaktifkan mode Siap Rekam.

Lampu [REC], [PLAY], dan Bagian yang dipilih ([+R] atau [-L]) akan berkedip.

2. Tekan [PLAY] untuk memulai perekaman tanpa memainkan keyboard.

Lampu Bagian yang dipilih ([+R] atau [-L]) akan berkedip.

3. Tekan [REC] atau [PLAY] untuk menghentikan perekaman.

Semua data terekam untuk Bagian yang dipilih akan dihapus, dan lampunya akan padam.

CATATAN

Jika Lagu Pengguna belum terekam ke instrumen, lampu [REC] dan [PLAY] akan berkedip cepat selama sekitar tiga detik.

Menghubungkan dengan Perangkat Cerdas atau Komputer

Dengan menyambungkan instrumen ini ke komputer atau perangkat cerdas, Anda dapat mengirim/menerima data permainan ke/dari perangkat cerdas atau komputer. Anda dapat menyambungkan instrumen ke komputer atau perangkat cerdas melalui kabel USB atau Bluetooth.

PEMBERITAHUAN

Jangan letakkan perangkat dalam posisi yang tidak stabil. Hal tersebut dapat menyebabkan perangkat jatuh dan mengakibatkan kerusakan.

CATATAN

Untuk instruksi mengenai penggunaan MIDI, lihat "Referensi MIDI" (halaman 8).

Playback/Perekaman Data Audio (Antarmuka Audio USB)

Dengan menyambungkan perangkat cerdas atau komputer ke terminal [USB TO HOST] melalui kabel USB, audio digital dapat diterima/dikirim. Anda dapat mendengarkan data audio yang diputar di perangkat yang tersambung melalui speaker instrumen, atau Anda dapat merekam karya Anda pada instrumen sebagai data audio dengan menggunakan perangkat lunak atau aplikasi produksi musik.

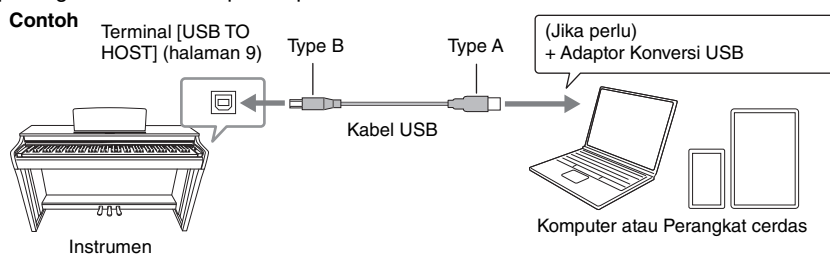

Jika operasi tidak stabil atau mengalami penundaan saat mengirim atau menerima sinyal audio menggunakan komputer dengan sistem operasi Windows, gunakan "Driver USB Yamaha Steinberg". Dari situs web di bawah ini, cari "Driver USB Yamaha Steinberg", lalu instal di komputer. Untuk mengetahui petunjuk instalasi driver, baca Panduan Instalasi yang disertakan bersama file unduhan.

<https://download.yamaha.com/>

PEMBERITAHUAN

Jika Anda menggunakan DAW (digital audio workstation) bersama instrumen ini, atur Audio Loopback menjadi mati (halaman 29). Jika tidak, bisa muncul suara keras, tergantung pada pengaturan komputer.

CATATAN

- Tergantung model atau OS komputer dan perangkat cerdas, derau bisa saja muncul, atau fungsi ini mungkin tidak tersedia.
- Suara tak terduga mungkin muncul jika Anda mengedit data MIDI yang terkait dengan efek Grand Expression Modeling (halaman 34) di komputer.

Tindakan pencegahan saat menggunakan terminal [USB TO HOST]

Saat menyambungkan perangkat cerdas atau komputer ke terminal [USB TO HOST], pastikan untuk memperhatikan hal-hal berikut demi menghindari macetnya perangkat cerdas, komputer, atau instrumen, dan membuat data rusak atau hilang.

PEMBERITAHUAN

- Gunakan kabel USB jenis AB dengan panjang kurang dari 3 meter. Kabel USB 3.0 tidak dapat digunakan.
- Lakukan hal berikut sebelum menyalakan/mematikan instrumen atau mencolokkan/mencabut kabel USB ke/dari terminal [USB TO HOST].
 - Tutup semua aplikasi yang terbuka di perangkat cerdas/komputer.
 - Pastikan pengiriman data dari instrumen sedang tidak berlangsung. (Data dikirimkan bahkan ketika not pada keyboard dimainkan atau Lagu dimainkan.)
- Saat perangkat cerdas/komputer tersambung ke instrumen, Anda harus menunggu selama enam detik atau lebih di antara pengoperasian berikut: (1) saat instrumen dimatikan lalu dihidupkan kembali, atau (2) saat menyambungkan/melepaskan kabel USB secara bergantian.

Jika perangkat cerdas, komputer, atau instrumen macet, mulai ulang aplikasi atau komputer/perangkat cerdas, atau matikan instrumen, lalu hidupkan kembali.

Menyalakan/Mematikan Audio Loopback

Anda dapat mengatur apakah input audio dari terminal [USB TO HOST] akan dikembalikan ke komputer/perangkat cerdas beserta karya yang dimainkan pada instrumen.

Sambil menahan [DEMO/SONG] dan [PIANO/VOICE] secara bersamaan, tekan tuts C6 untuk mematikan parameter ini atau tuts C#6 untuk menyalakannya.

Pengaturan default: Menyala

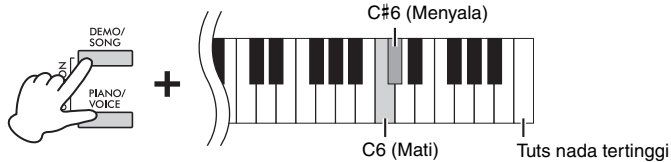

Mendengarkan Audio melalui Bluetooth di Instrumen ini (Bluetooth Audio)

Sebelum menggunakan fungsi Bluetooth, bacalah “Informasi Tentang Bluetooth” di halaman 30.

Pemutar audio yang dilengkapi Bluetooth, seperti perangkat cerdas atau komputer, dapat disambungkan menggunakan fungsi Bluetooth Audio. Playback audio pada perangkat yang tersambung keluar dari speaker internal instrumen ini.

Kapabilitas Bluetooth

Instrumen mungkin tidak memiliki kemampuan Bluetooth, tergantung pada negara tempat Anda membeli produk.

Jika di panel kontrol ada logo Bluetooth, itu artinya produk tersebut dilengkapi dengan fungsi Bluetooth.

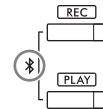

CATATAN

- Untuk menggunakan fungsi Bluetooth melalui komunikasi nirkabel, pemutar audio harus dilengkapi fitur pengiriman data audio. Agar dapat dioperasikan secara benar, perangkat harus kompatibel dengan A2DP (Profil Distribusi Audio Tingkat Lanjut).
- Karena instrumen ini tidak dapat mengirimkan data audio ke perangkat eksternal melalui Bluetooth, headphone atau speaker Bluetooth tidak dapat disambungkan.

Untuk tersambung melalui Bluetooth, fungsi Bluetooth instrumen ini harus diaktifkan. Secara default, fungsi Bluetooth diaktifkan, tetapi Anda dapat mengaktifkan/menonaktifkannya (halaman 30).

1. Tahan tombol [REC] dan [PLAY] secara bersamaan selama tiga detik atau lebih untuk memasang dengan perangkat berkemampuan Bluetooth (Memasangkan*).

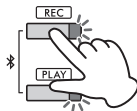

Untuk membatalkan pemasangan, tekan tombol apa pun.

* Pemasangan:

Untuk mendaftarkan instrumen ini dengan perangkat berkemampuan Bluetooth dan memungkinkan komunikasi nirkabel di antara keduanya.

2. Pada pemutar audio, aktifkan fungsi Bluetooth dan pilih instrumen “CLP-825 AUDIO” dari daftar koneksi.

Pastikan operasi ini selesai ketika tombol [REC] dan [PLAY] berkedip.

3. Putar ulang data audio pada perangkat yang dilengkapi Bluetooth untuk mengonfirmasi bahwa speaker internal pada instrumen dapat mengeluarkan suara audio.

Menyalakan/Mematikan Bluetooth

Untuk menyambungkan instrumen dengan perangkat yang dilengkapi Bluetooth melalui Bluetooth Audio atau Bluetooth MIDI, Anda perlu menyalakan Bluetooth.

Sambil menahan [DEMO/SONG] dan [PIANO/VOICE] secara bersamaan, tekan tuts F1 untuk mengatur parameter ini ke “Off” atau tuts F#1 ke “On”.



Pengaturan default: Menyala

Informasi Tentang Bluetooth®

Bluetooth adalah teknologi komunikasi nirkabel antar perangkat dalam area sekitar 10 meter (33 kaki) yang menggunakan pita frekuensi 2,4 GHz.

Penanganan komunikasi Bluetooth

- Pita 2,4 GHz yang digunakan oleh perangkat yang kompatibel dengan Bluetooth adalah pita radio yang digunakan oleh berbagai jenis peralatan. Meskipun perangkat berkemampuan Bluetooth menggunakan teknologi yang meminimalkan pengaruh komponen lain yang menggunakan pita radio yang sama, pengaruh tersebut dapat mengurangi kecepatan atau jarak komunikasi, dan dalam beberapa kasus dapat mengganggu komunikasi.
- Kecepatan transfer sinyal dan jarak komunikasi dapat dilakukan berbeda-beda menurut jarak antara perangkat yang berkomunikasi, adanya hambatan, kondisi gelombang radio, dan jenis peralatan.
- Yamaha tidak menjamin semua koneksi nirkabel antara unit ini dan perangkat yang kompatibel dengan fungsi Bluetooth.

Menggunakan aplikasi Smart Pianist yang praktis

Dengan menghubungkan ke perangkat cerdas, seperti smartphone atau tablet, dan menggunakan Smart Pianist, Anda memiliki akses ke berbagai fungsi yang sangat praktis, seperti melihat partitur musik dan merekam karya Anda ke perangkat. Antarmuka visual yang intuitif juga memudahkan Anda mengonfirmasi pengaturan instrumen saat ini.



Untuk detail tentang aplikasi dan perangkat yang kompatibel, akses situs web di bawah ini dan periksa halaman “Smart Pianist”

<https://www.yamaha.com/kbdapps/>

Setelah menginstal aplikasi Smart Pianist di perangkat cerdas Anda, sambungkan instrumen ini ke perangkat melalui kabel USB atau Bluetooth. Untuk instruksi tentang cara menghubungkan perangkat dan menggunakan aplikasi, lihat “Smart Pianist User Guide (Panduan Pengguna Smart Pianist)” (halaman 8).

PEMBERITAHUAN

Semua pengaturan pada instrumen digantikan oleh pengaturan pada Smart Pianist ketika instrumen disambungkan dengan Smart Pianist.

CATATAN

Saat Smart Pianist terhubung, Anda tidak dapat menggunakan panel kontrol pada instrumen. Gunakan Smart Pianist untuk mengontrol instrumen. Untuk memutuskan sambungan Smart Pianist, tutup Smart Pianist pada perangkat cerdas atau tekan tombol [DEMO/SONG] dan [PIANO/VOICE] secara bersamaan pada instrumen. Anda juga dapat memutuskan sambungan dari Smart Pianist dengan mematikan daya menggunakan sakelar [⏻] (Siaga/Aktif).

Menyambungkan melalui Bluetooth

Sebelum menggunakan fungsi Bluetooth, bacalah “Informasi Tentang Bluetooth” di halaman 30.

Untuk menyambungkan instrumen dan perangkat cerdas melalui Bluetooth, Anda perlu membuat pengaturan Bluetooth MIDI dan Bluetooth Audio secara terpisah. Untuk menggunakan Smart Pianist, koneksi Bluetooth MIDI diperlukan. Untuk mendengarkan data audio pada perangkat cerdas dari instrumen, koneksi Bluetooth Audio juga diperlukan.

CATATAN

- Instrumen mungkin tidak memiliki kemampuan Bluetooth, tergantung pada negara tempat Anda membeli produk (halaman 29).
- Ketika perangkat terhubung melalui Bluetooth, Anda tidak dapat merekam dalam format audio dengan menggunakan Smart Pianist. Untuk dapat merekam audio, sambungkan melalui kabel USB (lihat di bawah).

1. Sambungkan instrumen dan perangkat cerdas melalui Bluetooth Audio (halaman 29).

Ketika koneksi berhasil, data audio dapat dikirim dari perangkat cerdas ke instrumen.

2. Dengan menggunakan aplikasi Smart Pianist, sambungkan instrumen dan perangkat cerdas melalui Bluetooth MIDI.

Untuk detail tentang koneksi, bacalah “Smart Pianist User Guide (Panduan Pengguna Smart Pianist)” (halaman 8). Pastikan “CLP-825 MIDI” dipilih untuk pemasangan. Ketika koneksi berhasil, data MIDI dapat dikirim/diterima antara instrumen dan perangkat cerdas.

Menyambungkan dengan kabel USB (terminal USB [TO HOST])

Anda dapat menyambungkan perangkat cerdas ke terminal [USB TO HOST] pada instrumen dengan kabel USB. Untuk petunjuk tentang koneksi, bacalah “Smart Pianist User Guide (Panduan Pengguna Smart Pianist)” (halaman 8). Sebelum menggunakan terminal [USB TO HOST], lihat “Tindakan pencegahan saat menggunakan terminal [USB TO HOST]” di halaman 28.

PEMBERITAHUAN

Gunakan kabel USB jenis AB dengan panjang kurang dari 3 meter. Kabel tersebut harus berupa kabel komunikasi yang sesuai dengan standar USB, dan bukan kabel khusus pengisi daya.

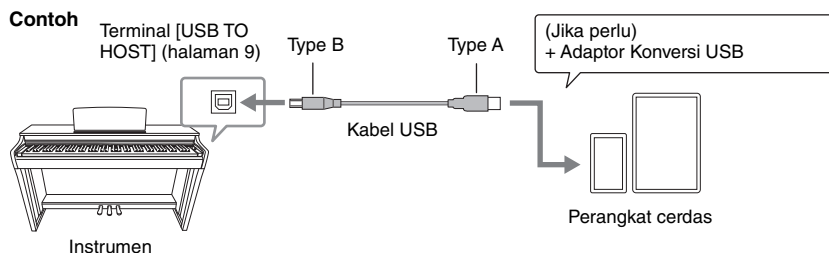

Mencadangkan Data dan Inisialisasi Pengaturan

Data Tersimpan Ketika Dimatikan

Pengaturan berikut dan data akan tersimpan sekalipun Anda mematikan instrumen.

- | | |
|---|---|
| <ul style="list-style-type: none">• Volume Metronom• Ketukan Metronom (tanda birama)• Sensitivitas Sentuh• Penyetelan• Kedalaman Intelligent Acoustic Control• Intelligent Acoustic Control Menyala/Mati• Pembatas Volume | <ul style="list-style-type: none">• Binaural Sampling/Stereophonic Optimizer Aktif/Nonaktif• Suara Konfirmasi Operasi Menyala/Mati• Mati Otomatis Diaktifkan/Dinonaktifkan• Speaker Menyala/Mati• Data Lagu Pengguna• Jenis Duo Terpisah/Seimbang• Bluetooth Menyala/Mati |
|---|---|

Inisialisasi Pengaturan

Dengan operasi ini, semua data (terkecuali Lagu Pengguna dan informasi pemasangan Bluetooth) akan dikembalikan ke pengaturan default pabrik. Caranya, tekan dan tahan bersamaan tuts C7 (tertinggi) dan nyalakan instrumen.

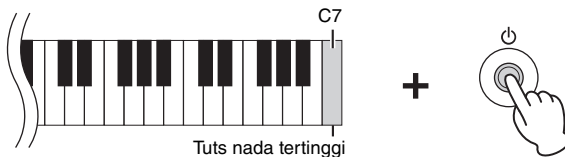

PEMBERITAHUAN

Jangan mematikan daya ketika operasi Inisialisasi sedang berjalan (ketika lampu [REC], [PLAY], [+R] and [-L] lamps sedang berkedip).

CATATAN

Jika instrumen oleh suatu sebab menjadi nonaktif atau mengalami malafungsi, matikan instrumen kemudian lakukan Inisialisasi.

Mengonfirmasi versi firmware dari instrumen ini

Anda dapat mengetahui versi firmware instrumen Anda melalui suara yang jelas dalam Bahasa Indonesia. Sambil menahan tombol [DEMO/SONG] dan [PIANO/VOICE] secara bersamaan, tekan tuts B0.



Tentang Versi Firmware terbaru

Yamaha berhak memperbarui firmware pada produk secara berkala tanpa pemberitahuan demi peningkatan. Pastikan Anda membuka situs web untuk mendapatkan informasi mengenai rilis dan peningkatan firmware terbaru untuk instrumen Anda.

<https://download.yamaha.com/>

Pemecahan Masalah

Masalah	Kemungkinan Penyebab dan Solusi
Tiba-tiba mati sendiri.	Ini normal dan fungsi Mati Otomatis mungkin telah diaktifkan (halaman 11). Jika diinginkan, nonaktifkan fungsi Mati Otomatis.
Instrumen tidak bisa dinyalakan.	Steker tidak terhubung dengan benar. Pastikan bahwa steker DC sudah terpasang erat ke jack DC IN pada instrumen, dan juga bahwa steker AC sudah terpasang erat ke stopkontak AC (halaman 11).
Terdengar bunyi klik atau pop bila instrumen dinyalakan atau dimatikan.	Hal ini normal bila arus listrik sedang mengalir ke instrumen.
Terdengar bunyi berisik dari speaker atau headphone.	Bunyi berisik tersebut mungkin diakibatkan interferensi yang disebabkan oleh penggunaan telepon seluler di dekat instrumen ini. Matikan telepon seluler, atau jauhkan dari instrumen ini.
	Saat menggunakan instrumen beserta aplikasi pada perangkat cerdas Anda, kami menyarankan agar Anda mengaktifkan "Mode Pesawat" pada perangkat untuk menghindari derau akibat jaringan komunikasi. Saat menghubungkan perangkat cerdas dengan produk ini secara nirkabel, pastikan pengaturan Bluetooth pada perangkat diaktifkan.
Volume keseluruhan pelan, atau tidak terdengar suara.	Volume master diatur terlalu rendah. Atur ke level yang sesuai menggunakan kenop [VOLUME] (halaman 11).
	Pastikan headphone atau adaptor konversi tidak tersambung ke jack [PHONES] (halaman 12).
	Pengaturan Speaker adalah "Off" (Mati). Atur Speaker ke "Normal" atau "On" (Menyala) (halaman 13).
	Fungsi Pembatas Volume sedang menyala. Atur Pembatas Volume ke "Mati" (halaman 12).
Pedal tidak berfungsi.	Pastikan Kontrol Lokal telah Menyala. Untuk informasi selengkapnya, lihat "Referensi MIDI" (halaman 8).
	Kabel pedal mungkin tidak terpasang erat ke jack [TO PEDAL]. Pastikan untuk memasukkan kabel pedal sampai bagian logam dari steker kabel tidak terlihat lagi (halaman 14).
Pitch dan kualitas bunyi Voice Piano bisa keliru untuk rentang tuts nada tertentu.	Ini tidak masalah. Yamaha mengembangkan Voice Piano agar suara piano asli direproduksi seakurat mungkin. Inilah mengapa Anda mungkin mendengar overtone pada rentang tuts nada tertentu, atau Anda mungkin merasa bahwa pitch atau kualitas suara berbeda dari rentang tuts nada lain.
Menekan tuts mengeluarkan bunyi berderik.	Ini tidak masalah. Mekanisme produk keyboard ini dirancang untuk meniru piano akustik sungguhan. Bunyi seperti itu akan terdengar bahkan ketika Anda memainkan piano akustik.
Lampu [+R] dan [-L] berkedip ketika produk ini dinyalakan, ketika Lagu dipilih, atau ketika selesai merekam.	Ini tidak masalah. Lampu [+R] dan [-L] dapat berkedip ketika proses internal produk ini memakan waktu lama. Harap diingat bahwa tidak ada operasi yang tersedia ketika lampu-lampu ini berkedip.

Masalah	Kemungkinan Penyebab dan Solusi
Pemutar audio yang dilengkapi Bluetooth tidak dapat dipasangkan atau disambungkan ke instrumen.	Periksa apakah fungsi Bluetooth pemutar audio sudah diaktifkan. Untuk menghubungkan pemutar audio dan instrumen melalui Bluetooth, kedua perangkat harus berfungsi.
	Pemutar audio dan instrumen perlu dipasangkan agar terhubung dengan satu sama lain melalui Bluetooth (halaman 29).
	Jika terdapat perangkat (oven microwave, perangkat LAN nirkabel, dll.) yang mengeluarkan sinyal dalam pita frekuensi 2,4 GHz di dekatnya, jauhkan instrumen ini dari perangkat yang memancarkan sinyal frekuensi radio.

* Instrumen mungkin tidak memiliki kemampuan Bluetooth, tergantung pada negara tempat Anda membeli produk. Untuk mengetahui informasi tentang apakah fungsi Bluetooth disertakan atau tidak, lihat halaman 29.

Untuk informasi selengkapnya, baca “Tanya Jawab Umum (TJU)” di situs web berikut:
<https://faq.yamaha.com/s/>

* Tersedia dalam bahasa Inggris, Jerman, Prancis, Spanyol, dan beberapa bahasa lainnya.

Glosarium Istilah

VRM (Virtual Resonance Modeling)

Pada piano akustik asli, jika Anda menekan pedal damper dan menekan tuts, dawai tuts yang ditekan tidak hanya akan bergetar, tetapi juga akan menyebabkan dawai-dawai lain dan soundboard bergetar, dan masing-masing akan memengaruhi yang lainnya sehingga menciptakan resonansi yang kaya dan cemerlang yang terdengar panjang dan meluas. Teknologi VRM yang ditanamkan pada instrumen ini mereproduksi interaksi kompleks antara resonansi dawai maupun soundboard, dan menghasilkan suara yang terdengar seperti piano akustik asli. Karena resonansi terjadi secara instan sesuai dengan aksi tuts dan pedal, Anda dapat secara ekspresif memvariasikan suara dengan cara mengubah waktu menekan tuts, dan waktu serta kedalaman tekanan pada pedal.

Grand Expression Modeling

Pada piano akustik asli, perubahan halus dalam suara dapat dihasilkan dengan mengubah sentuhan permainan Anda dari saat menekan tuts hingga saat melepaskannya. Sebagai contoh, saat Anda menekan tuts sepenuhnya sampai ke dasar, tuts akan menghantam papan tuts di bawahnya dan derau akan mencapai dawai sehingga suara akan sedikit berubah. Lebih lanjut, warna suara saat damper diturunkan ke dawai untuk membisukan suara berubah menurut seberapa cepat Anda melepaskan tuts. Teknologi Grand Expression Modeling menciptakan ulang perubahan halus ini dalam suara yang merespons sentuhan Anda. Dengan demikian, Anda dapat menambahkan aksen dengan cara bermain secara kuat, atau menambah resonansi dengan cara bermain secara lembut untuk menghasilkan suara yang sangat ekspresif. Warna suara yang renyah dapat didengar saat memainkan staccato, sedangkan suara yang memanjang diproduksi saat melepaskan tuts perlahan-lahan.

Perakitan Penyangga Keyboard

PERHATIAN

- Rakitlah unit pada lantai yang keras dengan ruang yang lega.
- Berhati-hatilah agar tidak salah memilih bagiannya, dan pastikan Anda memasang semua bagian dengan arah yang benar. Rakitlah unit sesuai dengan urutan yang diberikan di bawah ini.
- Perakitan harus dilakukan setidaknya oleh dua orang.
- Pastikan Anda menggunakan hanya sekrup yang sudah disertakan dan ukurannya sesuai dengan ketentuan. Jangan gunakan sekrup lain apa pun. Penggunaan sekrup yang tidak tepat dapat menyebabkan produk rusak atau mengalami malafungsi.
- Jauhkan bagian-bagian yang kecil (misalnya sekrup) dari bayi. Anak dapat menelannya secara tidak sengaja.
- Pastikan Anda mengencangkan semua sekrup begitu selesai merakit unit.
- Untuk membongkar unit, baliklah urutan perakitan yang diuraikan di bawah ini.

Siapkan obeng kepala Phillips (+) dengan ukuran yang sesuai.

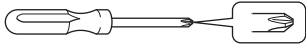

Keluarkan semua bagian dari kemasan dan pastikan Anda mempunyai semua item.



Penutup speaker

Penutup speaker

Bantalan busa stirena

Ambil bantalan busa stirena dari wadahnya, taruh di lantai, lalu letakkan A di atasnya. Posisikan bantalan sehingga tidak menutupi konektor di bagian bawah A.

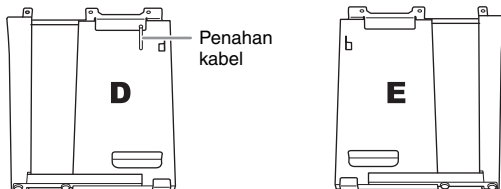
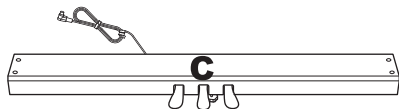

4 x sekrup panjang 6 x 20 mm



Kabel daya x 1



2 x sekrup tipis 4 x 12 mm



Adaptor AC x 1

Kabel daya dan adaptor mungkin tidak disertakan, atau mungkin tampak berbeda dari ilustrasi di atas, tergantung pada area Anda. Harap tanyakan kepada dealer Yamaha Anda.



4 x sekrup tapping 4 x 20 mm



6 x sekrup pendek 6 x 16 mm



2 x sekrup tipis 4 x 10 mm



1 x gantungan headphone

1. Pasang (sekadarnya) C ke D dan E.

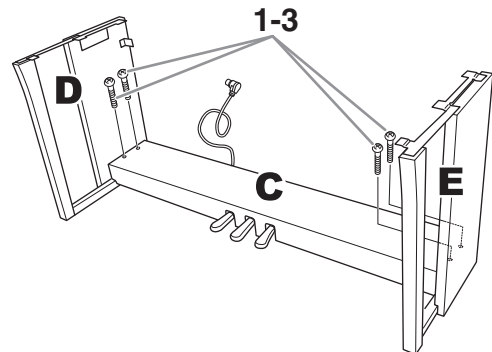

1-1 Buka ikatannya dan luruskan kabel pedal yang dikemas.

1-2 Sejajarkan D dan E dengan setiap ujung C.

1-3 Pasang D dan E ke C dengan mengencangkan sekrup panjang (6 x 20 mm) menggunakan tangan.

2. Pasang B.

Tergantung model piano digital yang Anda beli, warna permukaan salah satu sisi B mungkin berbeda dari sisi yang lainnya. Dalam hal ini, posisikan B sehingga sisi dengan warna permukaan yang mirip dengan D dan E menghadap ke pemain.

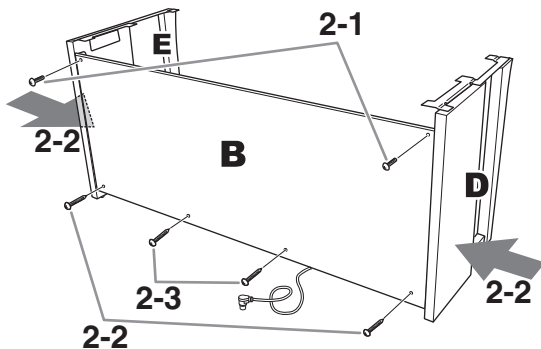

2-1 Sejajarkan lubang sekrup pada sisi atas B dengan lubang braket pada D dan E, kemudian pasang sudut atas B ke D dan E dengan mengencangkan sekrup tipisnya (4×12 mm) menggunakan tangan.

2-2 Sambil mendorong bagian bawah D dan E dari luar, kencangkan bagian bawah B menggunakan sekrup runcing (4×20 mm).

2-3 Pasang kedua sekrup runcing lainnya (4×20 mm) ke kedua lubang sekrup untuk menahan B.

2-4 Pasang erat sekrup pada bagian atas B yang telah dipasang di Langkah 2-1.

3. Kencangkan C.

3-1 Kencangkan sekrup pada C yang telah dipasang di Langkah 1-3.

3-2 Pasang tutup pada kepala sekrup.

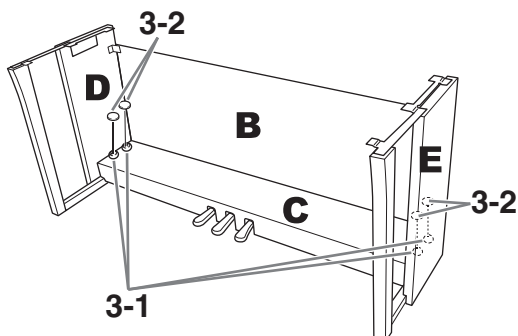

4. Pasang A.

Pastikan tangan Anda berada sejauh setidaknya 15 cm dari ujung unit utama saat memosisikannya.

Sejajarkan lubang-lubang sekrup.

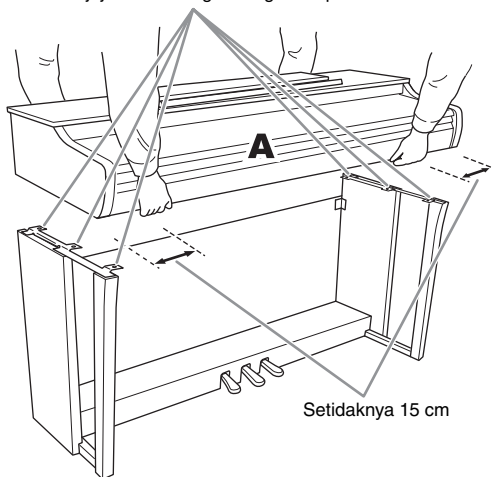

⚠ PERHATIAN

- Berhati-hatilah agar unit utama tidak terjatuh atau jari Anda terjepit olehnya.
- Jangan memegang unit utama dalam posisi selain yang ditentukan di atas.

5. Pasang A.

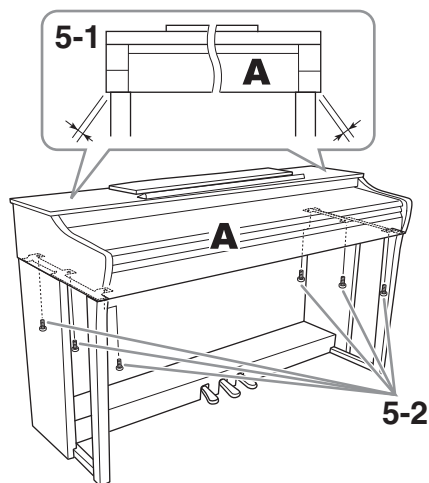

5-1 Sesuaikan posisi A agar ujung kiri dan kanan A melewati D dan E secara seimbang bila dilihat dari depan.

5-2 Pasang A dengan mengencangkan sekrup pendek (6×16 mm) dari depan.

6. Hubungkan kabel pedal dan adaptor AC.

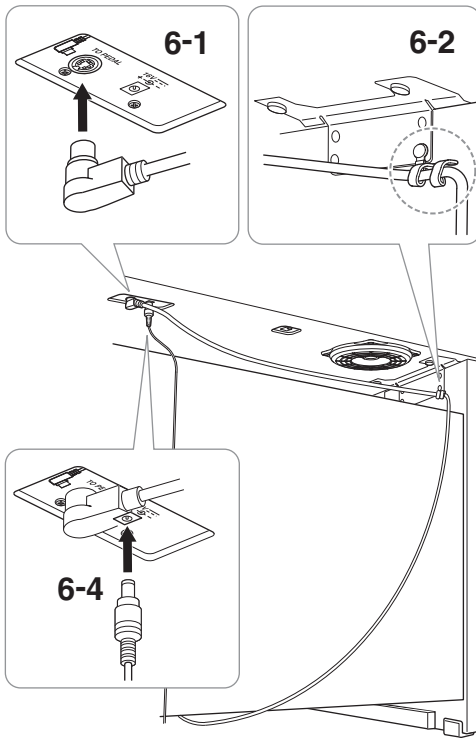

6-1 Masukkan steker kabel pedal ke konektor pedal dari belakang.

Saat menyambungkan kabel pedal, masukkan steker dengan erat sampai bagian logamnya tidak terlihat.

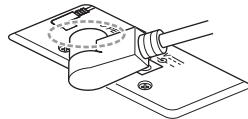

6-2 Lilitkan dengan erat penahan kabel ke kabel pedal.

Penahan kabel telah dipasang ke D.

6-3 Sambungkan salah satu ujung kabel data ke adaptor AC.

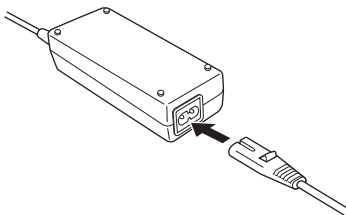

6-4 Masukkan steker DC pada adaptor AC ke alam jack DC IN.

7. Atur penyesuainya.

Putar penyesuainya hingga menyentuh permukaan lantai dengan kokoh.

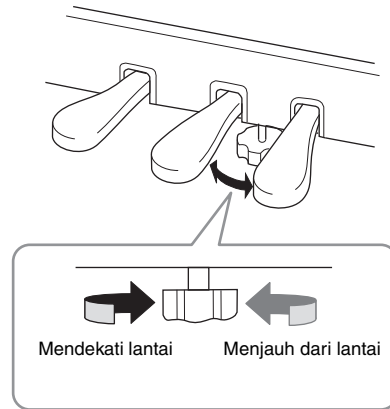

8. Tempelkan gantungan headphone.

Gunakan dua sekrup tipis (4 x 10 mm) untuk memasang gantungan seperti yang ditunjukkan dalam ilustrasi.

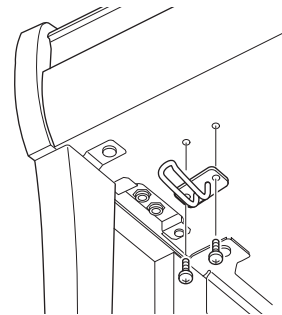

Daftar periksa pascaperakitan

- Tidak ada bagian yang tidak terpakai.
 - Instrumen tetap stabil walau Anda mencoba menggoyangkannya.
 - Penyesuai pedal tertekan dengan mantap ke permukaan lantai.
 - Baik kabel pedal maupun kabel daya tersambung erat ke jack yang benar.
- Jika ada salah satu dari hal-hal di atas yang belum dilakukan, tinjau kembali prosedur perakitan dan benahi bagian yang salah.



PERHATIAN

Jika unit utama berderak atau goyah saat Anda memainkan keyboard, lihat diagram perakitan dan kencangkan kembali semua sekrupnya.

Spesifikasi

			CLP-825
Nama Produk			Piano Digital
Ukuran/Berat	Lebar [Untuk model dengan warna mengkilap]		1.350 mm [1.353 mm]
	Tinggi [Untuk model dengan warna mengkilap]	Dengan sandaran partitur dalam kondisi tertutup	849 mm [851 mm]
		Dengan sandaran partitur dalam kondisi ditegakkan	1.003 mm [1.005 mm]
	Kedalaman [Untuk model dengan warna mengkilap]		411 mm [411 mm]
	Berat [Untuk model dengan warna mengkilap]		45 kg [47 kg]
Antarmuka Kontrol	Keyboard	Jumlah Tuts	88
		Jenis	Keyboard GrandTouch-S; permukaan atas dan pengatur gerakan dari eboni dan gading sintetis
		Sensitivitas Sentuh	Hard, Medium, Soft, Fixed
	Pedal	Jumlah Pedal	3: Damper (dengan fungsi Setengah-pedal), Sostenuto, Soft
		Pedal GrandTouch	Ya
Panel	Bahasa	Bahasa Inggris	
Lemari	Gaya Penutup tuts		Geser
	Sandaran Partitur		Ya (dengan penahan partitur)
Voice	Penghasil Nada	Suara Piano	Yamaha CFX, Bösendorfer Imperial
		Binaural Sampling	Ya ("CFX Grand" saja)
		VRM (Virtual Resonance Modeling)	Ya
		Grand Expression Modeling	Ya
	Polifoni (maks.)		256
	Preset	Jumlah Voice	10
Efek	Jenis	Reverb	4 jenis
		Intelligent Acoustic Control (IAC)	Ya
		Stereophonic Optimizer	Ya
	Fungsi	Ganda	Ya
		Duo	Ya
Lagu	Preset	Jumlah Lagu Preset	10 Lagu Demo Voice, 50 Lagu Klasik + 303 Lagu Belajar
	Rekaman MIDI	Jumlah Lagu	1
		Jumlah Trek	2
		Kapasitas Data	Sekitar 250 KB/Lagu (sekitar 11.000 not)
Fungsi	Kontrol Keseluruhan	Metronom	Ya
		Rentang Tempo	5 – 280
		Transpose	-6 – 0 – +6
		Penyetelan	414,8 – 440,0 – 466,8 Hz (peningkatan sekitar 0,2 Hz)
		Antarmuka Audio USB	44,1 kHz, 24 bit, stereo

		CLP-825	
Fungsi	Bluetooth (Fungsi ini mungkin tidak tersedia, tergantung pada negara tempat Anda membeli produk.)	Audio	Profil yang Didukung: A2DP, Codec yang kompatibel: SBC
		MIDI	Mematuhi Spesifikasi MIDI Bluetooth Rendah Energi
		Versi Bluetooth	5.0
		Output nirkabel	Bluetooth Class 2
		Jarak komunikasi maksimum	Sekitar 10 m
		Frekuensi Radio	2.401 – 2.481 MHz
		Daya output maksimum (EIRP)	4 dBm
		Jenis modulasi	GFSK
Penyimpanan dan Konektivitas	Konektivitas	Headphone	Jack stereo telepon standar (x 2)
		USB TO HOST	Type B
		DC IN	16 V
Amplifier dan Speaker	Amplifier	20 W x 2	
	Speaker	12 cm dengan diffuser x 2	
Catu Daya	Adaptor AC	PA-300C (Output: DC 16 V, 2,4 A)	
	Konsumsi Daya	12 W	
	Konsumsi Daya Standby	0,3 W	
	Mati Otomatis	Ya	
Aksesori yang Disertakan		<ul style="list-style-type: none"> • Panduan untuk Pemilik • Buku musik “50 Classical Music Masterpieces (50 Mahakarya Musik Klasik)” • Online Member Product Registration • Garansi • Bangku* • Kabel daya*/Adaptor AC*: PA-300C <p>*Mungkin tidak disertakan, tergantung area Anda. Tanyakan kepada dealer Yamaha Anda.</p>	
Aksesori Dijual Terpisah (Mungkin tidak tersedia, bergantung pada area Anda.)		<ul style="list-style-type: none"> • Headphone: HPH-150, HPH-100, HPH-50 • Unit pedal: FC35 • Adaptor AC: PA-300C 	

* Isi panduan ini berlaku pada spesifikasi terbaru sejak tanggal dipublikasikan. Untuk memperoleh panduan terbaru, akseslah situs web Yamaha kemudian download file panduan. Karena spesifikasi, perlengkapan, atau aksesori yang dijual secara terpisah mungkin tidak sama di setiap wilayah, harap tanyakan kepada dealer Yamaha Anda.

Indeks

Numerik

50 Classical Music Masterpieces
(50 Mahakarya Musik Klasik) 24, 41

A

Adaptor AC 11
Antarmuka Audio USB 28
Audio Loopback 29

B

Bagian Tangan Kanan 25
Bagian Tangan Kiri 25
Binaural Sampling 13
Bluetooth 29

D

Daftar Lagu 41
Daftar Lagu Demo 19
Daftar Voice 18
Daya 11
Duo 23

G

Grand Expression Modeling 16, 34

H

Hapus 27
Headphone 12
Hz (Hertz) 21

I

Inisialisasi 32
Intelligent Acoustic Control (IAC) 15

J

Jenis Reverb 20

K

Kedalaman Reverb 20
Ketukan 17
Komputer 28

L

Lagu 24
Lagu Demo 19
Lagu Pengguna 26
Lesson Songs 41

M

Main Cepat 25
Mati Otomatis 11
Mencadangkan Data 32
Metronom 17

Mode ganda 22

O

Oktaf 22

P

Pedal 14
Pedal Damper 14
Pedal Halus 14
Pedal setengah 14
Pedal Sostenuto 14
Pemasangan 29
Pembatas Volume 12
Penutup tuts 10
Penyetelan 21
Perangkat Cerdas 28
Perekaman 26
Pitch 21
Playback 24

R

Reverb 20

S

Sandaran Partitur 10
Sensitivitas Sentuh 16
Smart Pianist 30
Smart Pianist User Guide (Panduan
Pengguna Smart Pianist) 8
Song List 41
Speaker 13
Stereophonic Optimizer 13
Suara Konfirmasi Operasi 16

T

Tanda birama 17
Tempo 17
Terminal dan Panel Kontrol 9
Transpose 21

U

USB TO HOST 9, 28, 31

V

Versi firmware 32
Voice 18
Volume 9, 17
VRM (Virtual Resonance Modeling) 15, 34

Daftar Lagu

50 Classical Music Masterpieces (50 Classics)

No.	Song Title	Composer
Arrangements		
1	Canon D dur	J. Pachelbel
2	Air On the G String	J. S. Bach
3	Jesus, Joy of Man's Desiring	J. S. Bach
4	Twinkle, Twinkle, Little Star	Traditional
5	Piano Sonata op.31-2 "Tempest" 3rd mov.	L. v. Beethoven
6	Ode to Joy	L. v. Beethoven
7	Wiegenlied op.98-2	F. P. Schubert
8	Grande Valse Brillante	F. F. Chopin
9	Polonaise op.53 "Héroïque"	F. F. Chopin
10	La Campanella	F. Liszt
11	Salut d'amour op.12	E. Elgar
12	From the New World	A. Dvořák
13	Sicilienne	G. U. Fauré
14	Clair de lune	C. A. Debussy
15	Jupiter (The Planets)	G. Holst
Duets		
16	Menuett (Eine kleine Nachtmusik K.525)	W. A. Mozart
17	Menuett G dur	L. v. Beethoven
18	Marcia alla Turca	L. v. Beethoven
19	Piano Concerto No.1 op.11 2nd mov.	F. F. Chopin
20	The Nutcracker Medley	P. I. Tchaikovsky
Original Compositions		
21	Prelude (Wohltemperierte Klavier I No.1)	J. S. Bach
22	Menuett G dur BWV Anh.114	J. S. Bach
23	Piano Sonata No.15 K.545 1st mov.	W. A. Mozart
24	Turkish March	W. A. Mozart
25	Piano Sonata op.13 "Pathétique" 2nd mov.	L. v. Beethoven
26	Für Elise	L. v. Beethoven
27	Piano Sonata op.27-2 "Mondschein" 1st mov.	L. v. Beethoven
28	Impromptu op.90-2	F. P. Schubert
29	Frühlingslied op.62-6	J. L. F. Mendelssohn
30	Fantaisie-Impromptu	F. F. Chopin
31	Etude op.10-3 "Chanson de l'adieu"	F. F. Chopin
32	Etude op.10-12 "Revolutionary"	F. F. Chopin
33	Valse op.64-1 "Petit chien"	F. F. Chopin
34	Nocturne op.9-2	F. F. Chopin
35	Nocturne KK4a-16/Bl 49 [Posth.]	F. F. Chopin
36	Träumerei	R. Schumann
37	Barcarolle	P. I. Tchaikovsky
38	La prière d'une Vierge	T. Badarzewska
39	Liebesträume No.3	F. Liszt
40	Blumenlied	G. Lange
41	Humoresque	A. Dvořák
42	Arietta	E. H. Grieg
43	Tango (España)	I. Albéniz
44	The Entertainer	S. Joplin
45	Maple Leaf Rag	S. Joplin
46	La Fille aux Cheveux de Lin	C. A. Debussy
47	Arabesque No.1	C. A. Debussy
48	Cakewalk	C. A. Debussy
49	Je te veux	E. Satie
50	Gymnopédies No.1	E. Satie

Lesson Songs

No.	Book Title	Title No. /Song Title	Composer
1-50	Vorschule im Klavierspiel op.101	1-50	F. Beyer
1-50		51-100	
1-6		101-106	
1-25	25 Etudes faciles et progressives op.100	1 La candeur	J. F. Burgmüller
		2 Arabesque	
		3 Pastorale	
		4 Petite réunion	
		5 Innocence	
		6 Progrès	
		7 Courant limpide	
		8 La gracieuse	
		9 La chasse	
		10 Tendre fleur	
		11 La bergeronnette	
		12 Adieu	
		13 Consolation	
		14 La styrienne	
		15 Ballade	
		16 Douce plainte	
		17 Babillarde	
		18 Inquiétude	
		19 Ave Maria	
		20 Tarentelle	
		21 Harmonie des anges	
		22 Barcarolle	
		23 Retour	
		24 L'hirondelle	
		25 La chevaleresque	
1-50	100 Übungsstücke op.139	1-50	C. Czerny
1-50		51-100	
1-30	30 Etudes de mécanisme op.849	1-30	C. Czerny
1-20 21-42	The Virtuoso Pianist	1-20 1-Variation. 1-22	C-L. Hanon

Lagu Duet

- No. 16–20 dari "50 Classical Music Masterpieces (50 Mahakarya Musik Klasik)"
- No. 1–11 dari Vorschule im Klavierspiel op.101 dalam "Lagu Belajar" juga 32– 34, 41– 44, 63– 64, dan 86– 87

Lagu-lagu berikut ini adalah lagu duet.

Bagian tangan kanan ([+R]) adalah untuk tangan kanan pemain pertama, dan bagian tangan kiri ([-L]) adalah untuk tangan kiri pemain pertama. Bagian pemain kedua tidak bisa dimatikan.



Clavinova CLP-825 Panduan Pengoperasian Cepat



Sambil menahan tombol yang sesuai, tekan salah satu tuts atau tombol yang ditandai di bawah untuk memilih Lagu atau menentukan parameter.

1 Playback Lagu

Untuk memilih Lagu, ikuti langkah ① (Memilih Buku), lalu langkah ② (Memilih No. Lagu).

Main Cepat

➔

② Memilih No. Lagu

Lagu Demo

As#1	C#0 D#0	F#0 G#0 A#0	C#1 D#1	F#1 G#1 A#1	C#2 D#2	F#2 G#2 A#2	C#3 D#3	F#3 G#3 A#3	C#4 D#4	F#4 G#4 A#4	C#5 D#5	F#5 G#5 A#5	C#6 D#6	F#6 G#6 A#6		
	Beyer 1-50	Beyer 51-100	Beyr 101-106	Burgmüller 1-25	Czerny 100, 1-50	Czerny 30, 1-30	Hanon	CFX Grand	Bosendorfer	Pop Grand	Stage E. Piano	Harpischord	Vibraphone	Pipe Organ	Jazz Organ	Strings
	Mati	Menyala														

C1	D1	E1	F1	G1	A1	B1	C2	D2	E2	F2	G2	A2	B2	C3	D3	E3	F3	G3	A3	B3	C4	D4	E4	F4	G4	A4	B4	C5	D5	E5	F5	G5	A5	B5	C6	D6	E6	F6	G6	A6	B6	C7							
1	2	3	4	5	6	7	8	9	10	11	12	13	14	15	16	17	18	19	20	21	22	23	24	25	26	27	28	29	30	31	32	33	34	35	36	37	38	39	40	41	42	43	44	45	46	47	48	49	50

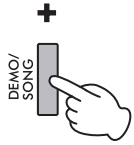

50 Classical Music Masterpieces (Nomor/Lagu)

① Buku	② No. Lagu
50 Classical Music Masterpieces (50 Classics)	1-50
Beyer 1-50	1-50
Beyer 51-100	1-50
Beyer 101-106	1-6
Burgmüller 1-25	1-25
Czerny 100, 1-50	1-50
Czerny 100, 51-100	1-50
Czerny 30, 1-30	1-30
Hanon 1-20	1-20
Hanon Variation 1-22	21-42

11 Salut d'amour op.12	21 Prelude (Wohltemperierte Klavier I No.1)	31 Etude op.10-3 "Chanson de l'adieu"	41 Humoresque
12 From the New World	22 Menuet G dur BWV Anh.114	32 Etude op.10-12 "Revolutionary"	42 Ariella
13 Sicilienne	23 Piano Sonata No.15 K.545 1st mov.	33 Valse op.64-1 "Petit chien"	43 Tango (España)
14 Clair de Lune	24 Turkish March	34 Nocturne op.9-2	44 The Entertainer
15 Jupiter (The Planets)	25 Piano Sonata op.13 "Pathétique" 2nd mov.	35 Nocturne K/K4a-16/B1 49 [Posth.]	45 Maple Leaf Rag
16 Menuet (Eine kleine Nachtmusik K.525)	26 Für Elise	36 Träumerei	46 La Fille aux Cheveux de Lin
17 Menuet G dur	27 Menuet G dur	37 Barcarolle	47 Arabesque No.1
18 Marcia alla Turca	28 Improvlu op.90-2	38 La prière d'une Vierge	48 Cakewalk
19 Piano Concerto No.1 op.11 2nd mov.	29 Frühlingssied op.62-6	39 Liebestraume No.3	49 Je le veux
20 La Campanella	30 The Nutcracker Medley	40 Fantaisie-Improvlu	50 Gymnopédies No.1

2 Pengaturan voice

As#1	C#0 D#0	F#0 G#0 A#0	C#1 D#1	F#1 G#1 A#1	C#2 D#2	F#2 G#2 A#2	C#3 D#3	F#3 G#3 A#3	C#4 D#4	F#4 G#4 A#4	C#5 D#5	F#5 G#5 A#5	C#6 D#6	F#6 G#6 A#6
	CFX Grand	Bosendorfer	Pop Grand	Stage E. Piano	Vibraphone	Jazz Organ	Strings	Rectal Hall	Chamber	Mati	Concert Hall	Club	Mati	Mati
	Mati	Menyala	Mati	Mati	Mati	Mati	Mati	Mati	Mati	Mati	Mati	Mati	Mati	Mati
	Turn 1	Turn 1	Turn 1	Turn 1	Turn 1	Turn 1	Turn 1	Turn 1	Turn 1	Turn 1	Turn 1	Turn 1	Turn 1	Turn 1
	Seimbang	Seimbang	Seimbang	Seimbang	Seimbang	Seimbang	Seimbang	Seimbang	Seimbang	Seimbang	Seimbang	Seimbang	Seimbang	Seimbang
	Statis	Statis	Statis	Statis	Statis	Statis	Statis	Statis	Statis	Statis	Statis	Statis	Statis	Statis
	Soft	Soft	Soft	Soft	Soft	Soft	Soft	Soft	Soft	Soft	Soft	Soft	Soft	Soft
	Hard	Hard	Hard	Hard	Hard	Hard	Hard	Hard	Hard	Hard	Hard	Hard	Hard	Hard

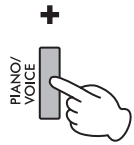

Clavinova CLP-825 Panduan Pengoperasian Cepat

3 Pengaturan Metronom

Konfirmasi voice untuk nilai Tempo saat ini

Tempo (Metronom, Lagu, dll.)

Ketukan Metronom

Volume Metronom

Untuk menambah nilai sebanyak 1:

Untuk mengurangi nilai sebanyak 1:

METRONOME +

METRONOME +

A-1 B-1 C0 D0 E0 F0 G0 A0 B0 C1 D1 E1 F1 G1 A1 B1 C2 D2 E2 F2 G2 A2 B2 C3 D3 E3 F3 G3 A3 B3 C4 D4 E4 F4 G4 A4 B4 C5

4 Pengaturan lainnya

Stara K konfirmasi Operasi

Mati Otomatis

Konfirmasi voice untuk versi sistem saat ini

IAC Menyala/Mati dan Kelembaman

Perubahan Program

Kontrol Lokal

Transpose

Perubahan Kontrol

Kanal Pengiriman MIDI

Kanal Penerimaan MIDI

Speaker

Audio Loopback

Pembatas Volume

DECK/SONG +

A-1 B-1 C0 D0 E0 F0 G0 A0 B0 C1 D1 E1 F1 G1 A1 B1 C2 D2 E2 F2 G2 A2 B2 C3 D3 E3 F3 G3 A3 B3 C4 D4 E4 F4 G4 A4 B4 C5

5 Pengaturan penyeterelan

Untuk menaikkan (dengan interval 0,2 Hz):

DECK/SONG +

Untuk menurunkan (dengan interval 0,2 Hz):

DECK/SONG -

6 Pengaturan duo

Untuk menyalaikan atau mematikan Duo:

PIANO/VOICE +

PIANO/VOICE -

7 Pemasangan Bluetooth (Audio)

Untuk menyalaikan atau mematikan Duo:

REC +

PLAY -

Mulai pemasangan: (Tekan dan tahan)

*** REC +**

PT YAMAHA MUSIK INDONESIA DISTRIBUTOR

JL. JEND. GATOT SUBROTO KAV.4 JAKARTA SELATAN 12930

<https://id.yamaha.com/id/support/>

PRODUSEN :

PT. YAMAHA MUSIC MANUFACTURING ASIA

Kawasan Industri MM2100 Blok EE-3 Cikarang Barat, Bekasi 17520

Terdaftar pada Kemendag RI
Nomor : PMKG.267.04.2024

© 2024 Yamaha Corporation

Published 11/2024

MVMA-C0



VGR3410